

CHIUSURA SINGOLA



Prima di uscire dal veicolo, assicurarsi sempre che sia selezionata la marcia corretta per il parcheggio, che il motore sia spento, che il freno di stazionamento elettrico (EPB) sia inserito e che la chiave Smart sia stata rimossa dal veicolo.

Premere brevemente il tasto di bloccaggio sulla chiave Smart per chiudere il veicolo e attivare l'allarme perimetrale. I lampeggiatori di emergenza lampeggiano per confermare l'operazione.

Il bloccaggio singolo chiude il veicolo e impedisce l'apertura delle portiere dall'esterno. Le portiere possono tuttavia essere sbloccate e aperte dall'interno del veicolo. In questo stato, è attivo soltanto l'allarme perimetrale. Vedere **22, ALLARME PERIMETRALE.**

***Nota:** questa impostazione è utile, ad esempio, quando si viaggia in traghetto, quando si devono lasciare nel veicolo degli animali, quando occorre lasciare aperto un finestrino e così via.*

***Nota:** mettere sempre al sicuro il veicolo quando lo si lascia incustodito. Se possibile, mettere sempre al sicuro il veicolo secondo il massimo livello di sicurezza disponibile.*

DOPPIA CHIUSURA



Non eseguire mai la doppia chiusura del veicolo se a bordo vi sono persone, bambini o animali. In caso di emergenza, infatti, non sarebbero in grado di scendere dal veicolo e le squadre di soccorso non riuscirebbero a liberarli in tempi brevi.

Premere per due volte, entro tre secondi, il tasto di bloccaggio della chiave Smart per attivare la doppia chiusura del veicolo e inserire il sistema di allarme totale. I lampeggiatori di emergenza lampeggiano due volte per confermare l'operazione avvenuta e viene emesso il segnale di doppia chiusura.

La doppia chiusura blocca il veicolo e impedisce l'apertura delle portiere sia dall'interno che dall'esterno. Con la doppia chiusura non è possibile sbloccare né aprire le portiere dall'interno del veicolo.

Questa funzione offre una sicurezza aggiuntiva qualora si debba lasciare incustodito il veicolo. Non è possibile aprire il veicolo neanche rompendo un cristallo e azionando le serrature delle portiere dall'interno dell'abitacolo. La doppia chiusura attiva inoltre anche il sistema di allarme totale. Vedere **22, ALLARME TOTALE.**

***Nota:** in questo stato, un cristallo o un tettuccio aperti potrebbero causare l'attivazione dell'allarme a causa del movimento delle correnti d'aria.*

Assicurarsi che tutte le aperture siano completamente chiuse prima di attivare la doppia chiusura del veicolo.

CONFERMA DEL BLOCCAGGIO

Se non si è sicuri che il veicolo sia effettivamente bloccato e l'allarme inserito (con bloccaggio singolo o doppia chiusura), premere il pulsante di bloccaggio della chiave Smart oppure, se è in dotazione il sistema di accesso senza chiave, toccare un sensore di bloccaggio della maniglia esterna di una portiera. I lampeggiatori di emergenza lampeggiano una volta per indicare e confermare lo stato di bloccaggio corrente.

Nota: se il veicolo **non** è ancora bloccato e l'allarme non è inserito, premere il tasto di bloccaggio per eseguire il bloccaggio singolo del veicolo.

RIBLOCCAGGIO AUTOMATICO E REINSERIMENTO DELL'ALLARME

Se una portiera o il bagagliaio non vengono aperti entro 40 secondi dal momento in cui il veicolo viene sbloccato con la chiave Smart, tutte le portiere si bloccheranno di nuovo automaticamente nella modalità utilizzata la volta precedente e l'allarme verrà nuovamente inserito. Questa azione costituisce una misura precauzionale per proteggere il veicolo in caso di sbloccaggio involontario.

ALLARME PERIMETRALE



Non apportare modifiche o aggiunte al sistema antifurto. Tali modifiche potrebbero causare anomalie al sistema.

Il sistema di allarme perimetrale (esterno) viene attivato se il veicolo è stato chiuso con il bloccaggio singolo. Vedere **21, CHIUSURA SINGOLA**.

Una volta attivato, l'allarme entra in funzione nei seguenti casi:

- Apertura di cofano, bagagliaio o di una portiera.
- Il pulsante **START/STOP** del motore viene premuto senza una chiave Smart valida presente.
- La batteria della vettura è scollegata.
- Si tenta di scollegare la sirena dell'allarme.

Se il veicolo è dotato di un segnale acustico alimentato a batteria, il segnalatore entra in funzione se viene scollegata la batteria o se si tenta di scollegare lo stesso segnalatore acustico.

ALLARME TOTALE

Il sistema di allarme totale viene attivato se il veicolo è stato chiuso con il doppio bloccaggio. Vedere **21, DOPPIA CHIUSURA**. Una volta attivato, l'allarme entra in funzione nei seguenti casi:

- Apertura di cofano, bagagliaio o di una portiera.
- Viene rilevato il movimento nell'abitacolo del veicolo, incluse le correnti d'aria.
- Il veicolo viene sollevato o inclinato.
- Una delle aree delle vetrate è rotta.

Se il veicolo è dotato di un segnale acustico alimentato a batteria, il sistema di allarme entra in funzione anche nei seguenti casi:

- La batteria della vettura è scollegata.
- Si tenta di scollegare la sirena dell'allarme.
- Si tenta di scollegare il segnale acustico alimentato a batteria.

Nota: un cristallo o un tettuccio aperti potrebbero causare l'attivazione dell'allarme a causa del movimento delle correnti d'aria. Assicurarsi che tutte le aperture siano completamente chiuse prima di attivare la doppia chiusura del veicolo.

PROTEZIONE DELLO SPAZIO DELL'ABITACOLO

La funzione di protezione dell'abitacolo del sistema di allarme totale può essere temporaneamente disattivata tramite la voce **Sensori allarme** del menu

Configuraz. veicolo. Vedere **67, MENU DEL GRUPPO STRUMENTI**.

Nota: se la funzione di protezione dell'abitacolo viene temporaneamente disattivata, verrà abilitata automaticamente la volta successiva che verrà effettuata la doppia chiusura del veicolo con la chiave Smart.

BLOCCAGGIO SENZA CHIAVE



Non eseguire mai la doppia chiusura del veicolo se a bordo vi sono persone, bambini o animali. In caso di emergenza, infatti, non sarebbero in grado di scendere dal veicolo e le squadre di soccorso non riuscirebbero a liberarli in tempi brevi.



La chiave Smart potrebbe non essere rilevata qualora si trovasse in un contenitore metallico oppure se dovesse essere schermata da un dispositivo con uno schermo LCD retroilluminato, ad esempio uno smartphone, un laptop (anche se all'interno della borsa per il trasporto), una console per videogiochi, ecc. Tenere la chiave Smart lontano da questi dispositivi quando si esegue l'accesso senza chiave, il bloccaggio senza chiave o l'avviamento senza chiavi.

Nota: il veicolo non si blocca automaticamente.

Nota: anche la presenza di monete nella stessa tasca della chiave Smart potrebbe influenzare il rilevamento di quest'ultima.

Nota: il bloccaggio senza chiave si attiva soltanto se la chiave Smart viene rilevata all'esterno del veicolo. Se non è presente una chiave Smart, non si verifica alcun bloccaggio.



1. Zona del sensore di bloccaggio: per eseguire il bloccaggio singolo del veicolo, toccare una sola volta il sensore di bloccaggio senza afferrare la maniglia della portiera. I lampeggiatori di emergenza lampeggiano una volta per confermare il bloccaggio.

Uscita dal veicolo

Per attivare la doppia chiusura del veicolo, toccare due volte il sensore di bloccaggio entro tre secondi, senza afferrare la maniglia della portiera. I lampeggiatori di emergenza lampeggiano due volte per confermare (il secondo lampeggio sarà più lungo). Potrebbe anche essere emesso un segnale acustico di conferma (se abilitato).

Nota: non inserire le dita nel retro della maniglia mentre si tocca il sensore; così facendo, infatti, si impedisce il bloccaggio del veicolo.

Nota: quando si blocca il veicolo tramite il bloccaggio senza chiave, se una o più portiere, il cofano o il bagagliaio non sono completamente chiusi, oppure se l'accensione è inserita, il bloccaggio del veicolo NON avviene. Non si udirà NESSUN segnale di avvertimento acustico di errore di bloccaggio. I lampeggiatori di emergenza NON lampeggeranno e gli specchietti retrovisori a ripiegamento elettrico (se presenti e abilitati) NON si ripiegheranno. Controllare che tutte le portiere, il cofano e il bagagliaio siano chiusi correttamente. Assicurarsi che l'accensione sia disinserita e bloccare nuovamente il veicolo. Se l'errore di bloccaggio persiste, rivolgersi al proprio concessionario/riparatore autorizzato.

CHIUSURA GLOBALE



Prima di azionare la chiusura globale, assicurarsi che non siano presenti bambini, animali o corpi estranei negli spazi lasciati dai finestrini rimasti aperti.

Con tutte le portiere chiuse, tenere premuto per tre secondi il tasto di bloccaggio della chiave Smart. Il veicolo viene chiuso con bloccaggio singolo e l'allarme perimetrale viene immediatamente inserito. Dopo tre secondi, gli eventuali finestrini aperti si chiuderanno.

La chiusura globale senza chiave (se abilitata) può essere azionata se il conducente ha con sé una chiave Smart valida oppure se questa si trova in una valigetta o in una borsa non metallica. Attivarla toccando per tre secondi il sensore di bloccaggio della portiera. Il veicolo viene chiuso con bloccaggio singolo e l'allarme perimetrale viene immediatamente inserito.

Nota: i finestrini si chiuderanno solo finché si toccherà il sensore di bloccaggio della portiera. Per chiudere completamente il veicolo, continuare a toccare il sensore di bloccaggio della portiera fino a quando tutti i finestrini sono completamente chiusi.

Nota: la chiusura globale può essere abilitata e disabilitata tramite il menu del quadro strumenti **Configuraz. veicolo**. Vedere **67, MENU DEL GRUPPO STRUMENTI**.

SEGNALE ACUSTICO ALIMENTATO A BATTERIA

In alcuni mercati è previsto un segnale acustico alimentato a batteria separato. Questo dispositivo fa suonare l'allarme se la batteria del veicolo o il segnale acustico sono scollegati quando il sistema antifurto è inserito.

SENSORE DI INCLINAZIONE

Se in dotazione e con allarme inserito, il sensore di inclinazione rileva qualsiasi variazione dell'angolazione del veicolo rispetto al suolo. Quando l'allarme è inserito e il veicolo è bloccato tramite doppia chiusura, una variazione significativa dell'angolazione del veicolo attiverà l'allarme.

Nota: il sensore di inclinazione è un sensore allarme. I **sensori allarmi** possono essere attivati/disattivati (per un solo ciclo di allarme) dal menu **Configuraz. veicolo**. Vedere **67, MENU DEL GRUPPO STRUMENTI**.

SERRATURE E LEVE DI SBLOCCAGGIO DELLE PORTIERE



Il dispositivo di bloccaggio è esposto quando una portiera è aperta. Se il veicolo è dotato della funzione di chiusura assistita, non tentare di chiudere manualmente il dispositivo di chiusura dato che potrebbe essere eseguita automaticamente la "chiusura assistita" intrappolando oggetti o parti del corpo.

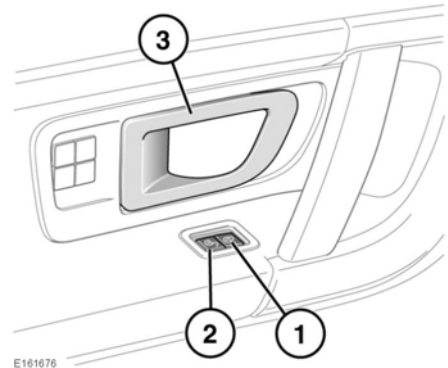

1. Premere per bloccare. Con tutte le portiere chiuse, premere uno degli interruttori di bloccaggio per bloccare tutte le portiere.
2. Premere per sbloccare: premere uno degli interruttori di sbloccaggio per sbloccare tutte le portiere. In alternativa, tirare una volta la leva di sbloccaggio di una delle portiere anteriori (3) per sbloccare tutte le portiere.
Tirare una volta la leva di sbloccaggio di una delle portiere posteriori per sbloccare la singola portiera posteriore.

3. Tirare per sbloccare e aprire una portiera. Se la portiera è bloccata, tirare una volta la leva di sbloccaggio di una delle portiere anteriori per sbloccare tutte le portiere. Tirare una volta le leve di sbloccaggio di una delle portiere posteriori per sbloccare la singola portiera posteriore.

Nota: se il veicolo è stato bloccato con la chiave Smart, azionando la leva di sbloccaggio interna della portiera si sblocca solo quella portiera. Se si apre la portiera, si attiva l'allarme acustico.

Nota: la funzione Serratura di sicurezza per bambini delle portiere posteriori disattiva gli interruttori e le leve di bloccaggio e di sbloccaggio delle portiere posteriori. Vedere **49, SERRATURE PER LA SICUREZZA DEI BAMBINI.**

ERRORE DI BLOCCAGGIO

Quando si blocca il veicolo con la chiave Smart si può verificare un errore di bloccaggio se:

- Una o più portiere, il cofano o il bagagliaio non sono chiusi completamente.
- L'accensione è inserita.
- Una chiave Smart viene lasciata all'interno del veicolo.

Nel caso di simili inconvenienti, il veicolo NON si bloccherà e verrà emesso un segnale acustico ad indicare un errore di mancata chiusura. I lampeggiatori di emergenza NON lampeggeranno e gli specchietti retrovisori esterni (se abilitati) NON si ripiegheranno. Controllare che tutte le portiere, il cofano e il bagagliaio siano chiusi correttamente. Assicurarsi che l'accensione sia disinserita e bloccare nuovamente il veicolo. Se l'errore di bloccaggio persiste, rivolgersi al proprio concessionario/riparatore autorizzato.

DISATTIVAZIONE DELL'ALLARME UNA VOLTA SCATTATO

Se è scattato l'allarme, è possibile disattivarlo in uno dei seguenti modi:

1. Premendo il tasto di sbloccaggio sulla chiave Smart.
2. Aprendo una portiera con il sistema di accesso senza chiave.
3. Premendo il tasto **START/STOP** con una chiave Smart posizionata correttamente. Vedere **139, FUNZIONE DI RISERVA PER L'AVVIAMENTO SENZA CHIAVE.**

La causa dell'ultima attivazione dell'allarme può essere visualizzata sul centro messaggi. Vedere **67, MENU DEL GRUPPO STRUMENTI.**

BLOCCAGGIO DI EMERGENZA

Nel caso in cui la batteria sia scarica o il sistema di bloccaggio sia guasto, è necessario bloccare ciascuna portiera manualmente.

Per tale procedura, è necessario il corpo della chiave di emergenza. Vedere **7, SBLOCCAGGIO DEL VEICOLO.**

Nota: non lasciare mai il corpo della chiave di emergenza nel veicolo durante la procedura di bloccaggio di emergenza.

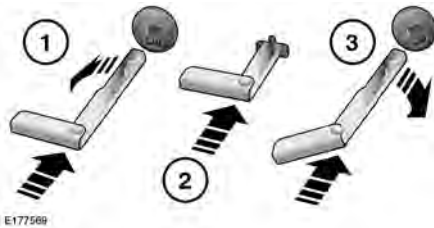

1. Aprire una portiera e individuare il coperchio di accesso della serratura di emergenza sul bordo della portiera. Sul coperchio è presente una icona di blocco in rilievo. Inserire la chiave di emergenza nella fessura del coperchio, ruotare in senso antiorario il coperchio per sganciarlo, quindi tirare per rimuovere dalla portiera. Conservare il coperchio di accesso al sistema di bloccaggio in un luogo sicuro.
2. Inserire in modo deciso la chiave nella serratura del sistema di bloccaggio di emergenza. Una spinta decisa attiva il meccanismo di bloccaggio della portiera. Rimuovere il corpo della chiave di emergenza.
3. Rimontare il coperchio di accesso al sistema di bloccaggio di emergenza e ruotarlo in senso orario per fissarlo saldamente.
4. Chiudere la portiera e verificare che sia bloccata.

Ripetere la procedura per tutte le portiere sbloccate.