

















Changement d'une roue

MESURES DE SÉCURITÉ POUR CHANGER UNE ROUE

Avant de lever le véhicule ou de changer une roue, veuillez lire et observer les mises en garde suivantes.

-  Arrêtez toujours votre véhicule en lieu sûr, à l'écart de la chaussée et de la circulation.
-  Ne tentez pas de soulever le véhicule s'il se trouve au-dessus d'une grille métallique ou d'une plaque d'égout.
-  Le véhicule doit reposer sur un sol ferme et horizontal.
-  Le cric doit reposer sur un sol ferme et horizontal.
-  Serrez le frein de stationnement électrique (EPB). Sélectionnez le rapport de stationnement (P) sur les véhicules automatiques ; sélectionnez la 1re ou la marche arrière sur les véhicules manuels.
-  Allumez les feux de détresse.
-  Assurez-vous que les roues avant sont bien droites et verrouillez la direction.
-  Détachez la remorque ou la caravane du véhicule.
-  Assurez-vous que tous les passagers et animaux sont sortis du véhicule et se trouvent dans un endroit sécurisé, à l'écart de la chaussée.
-  Placez un triangle de signalisation à bonne distance de l'arrière du véhicule, face au trafic.

-  Sortez la roue de secours avant de lever le véhicule avec le cric pour éviter de déstabiliser le véhicule une fois levé.
-  Ne placez jamais rien entre le cric et le sol, ou entre le cric et le véhicule.
-  **AVERTISSEMENT – NE LAISSEZ PERSONNE SE PLACER, MÊME PARTIELLEMENT, SOUS UN VÉHICULE SOUTENU PAR UN CRIC.**
-  Desserrez les écrous de roue avec précaution. La clé de roue peut glisser si elle n'est pas correctement enclenchée et les écrous peuvent se débloquent brusquement. Ces mouvements inattendus peuvent entraîner des blessures.
-  Soulevez la roue de secours et déposez la roue crevée avec précaution. Les roues sont lourdes et peuvent entraîner des blessures en cas de mauvaise manipulation.
-  Placez le cric sur le côté du véhicule en l'alignant sur le point de levage approprié.
-  N'essayez pas de lever le véhicule si la tête du cric n'est pas complètement engagée dans le point de levage. Utilisez uniquement les appuis de levage approuvés pour lever le véhicule.

Changement d'une roue

 Le cric est prévu uniquement pour les changements de roues. Ne travaillez jamais sous le véhicule lorsqu'il n'est soutenu que par le cric. Utilisez toujours des béquilles de soutien homologuées et adaptées avant de vous glisser sous le véhicule.

 Utilisez toujours le levier de cric complet pendant toute la durée du changement de roue afin de réduire les risques de blessures accidentelles.

 Ne mettez pas le moteur en marche et ne le laissez pas tourner si le véhicule n'est supporté que par un cric.

TROUSSE À OUTILS

Véhicules à 5 places

Soulevez le plancher de l'espace de chargement pour accéder à la roue de secours à usage temporaire et à la trousse à outils.

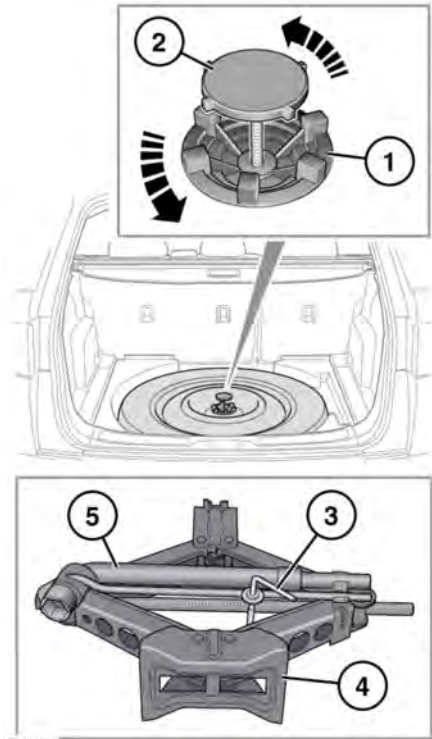

E164.296

1. Anneau de verrouillage de la roue de secours à usage temporaire.
2. Boulon de fixation de la roue de secours à usage temporaire.
3. Boulon de retenue de la trousse à outils.
4. Cric.
5. Clé de roue.

Changement d'une roue

⚠ La roue de secours, ou la roue déposée, doit être fixée correctement à l'aide du boulon de fixation.

Véhicules à 7 places

Soulevez le plancher de l'espace de chargement pour accéder à la trousse à outils.

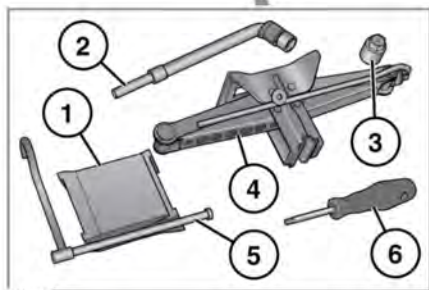

1. Cales de roue.
2. Clé de roue.
3. Adaptateur pour écrou de roue antivol.
4. Cric.
5. Poignée du treuil pour abaisser la roue de secours à usage temporaire.
6. Outil de dépose du cache de bouclier arrière.

Remarque : examinez le cric de temps à autre, nettoyez et graissez les pièces mobiles, en particulier le filetage de la vis pour éviter la corrosion.

RETRAIT DE LA ROUE DE SECOURS

- ⚠** Sortez la roue de secours temporaire avant de lever le véhicule avec le cric pour éviter de déstabiliser le véhicule levé.
- ⚠** Les roues sont lourdes et peuvent provoquer des blessures en cas de mauvaise manipulation. Faites très attention en soulevant ou manipulant les roues.
- ⚠** Après avoir changé une roue, fixez toujours les outils, les cales, les crics et la roue remplacée dans leurs logements respectifs. Si ces objets ne sont pas correctement rangés, ils risquent d'être projetés en cas de collision ou de retournement et d'entraîner des blessures graves, voire mortelles.





Véhicules à 5 places

- ⚠** La roue de secours à usage temporaire, ou la roue déposée, doit toujours être fixée correctement à l'aide du boulon de fixation.
1. Soulevez le plancher de l'espace de chargement pour accéder à la roue de secours à usage temporaire.
 2. Tournez l'anneau de verrouillage de la roue de secours afin d'accéder à la vis de retenue.
 3. Tournez la vis de retenue de la roue dans le sens inverse des aiguilles d'une montre et dévissez-la complètement.

4. Retirez la roue de secours à usage temporaire.

Véhicules à 7 places

 **Les roues sont extrêmement lourdes. Soyez toujours prudent lorsque vous actionnez le treuil de roue de secours, lors de la dépose ou du rangement de la roue de secours à usage temporaire et de la roue.**

-  Il est recommandé de toujours ranger la roue de secours sous le véhicule après une crevaison.
-  Rangez toujours la roue, et la roue de secours à usage temporaire, la face extérieure vers le haut.
-  N'utilisez pas le treuil (rétraction ou extraction du câble) sans pré-tension du câble. Vous pourriez endommager le treuil. Cette pré-tension peut être obtenue soit avec le poids d'une roue de secours à usage temporaire, ou d'une roue, ou en maintenant une tension avec la main.
-  **Lorsque vous vous servez de votre main pour tendre le câble de treuil, veillez à ne pas vous coincer les doigts.**
-  N'utilisez pas d'outil électrique pour abaisser la roue de secours à usage temporaire. Vous risquez d'endommager le mécanisme du treuil.

La roue de secours à usage temporaire se trouve sous l'arrière du véhicule. Le treuil pour abaisser la roue de secours se situe au fond du plateau d'outillage.

Avant d'abaisser la roue de secours à usage temporaire, retirez le couvercle sur le bouclier arrière.

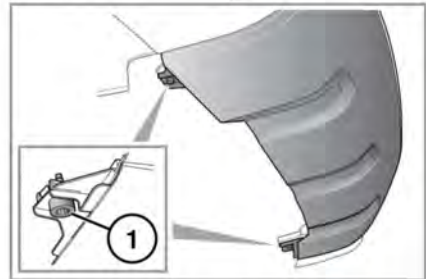
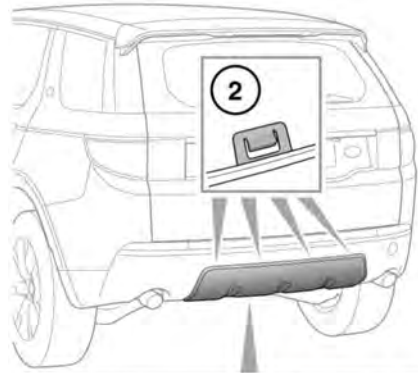

E166774

1. À l'aide de l'outil spécial se trouvant dans le plateau d'outillage, retirez les 2 fixations (1) et rangez-les dans un endroit sûr. Voir page 313, **TROUSSE À OUTILS**.
2. Retirez le cache, en dégageant les 4 attaches de fixation (2).

Remarque : le cache ne peut pas être remonté après que la roue de taille normale a été rangée sous le véhicule. Rangez le cache dans l'espace de chargement.

Changement d'une roue



Pour retirer la roue de secours :

1. Retirez le cric pour permettre l'accès au treuil de roue de secours à usage temporaire.
2. Posez la poignée du treuil sur le treuil de la roue de secours à usage temporaire et tournez dans le sens inverse des aiguilles d'une montre pour abaisser la roue de secours.

Remarque : pour ne pas endommager la garniture latérale et les sièges de troisième rangée (s'ils sont relevés), glissez la poignée du treuil dans le tube pour raccourcir la poignée.

3. Tournez la poignée du treuil jusqu'à ce que la roue de secours à usage temporaire soit au sol et que le câble de treuil soit détendu.

Remarque : n'essayez pas de tourner le treuil de levage au-delà de sa butée.

Pour libérer la roue du treuil :

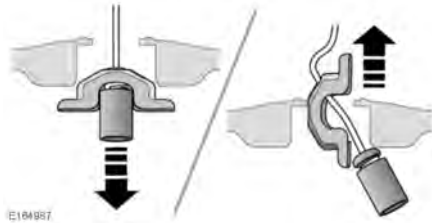

Soulevez la roue de secours à usage temporaire et dégagez le câble de treuil en le faisant passer par le centre de la roue, comme illustré dans le graphique ci-dessus.

Pour ranger la roue déposée :

1. Déposez le cache-moyeu de la roue et rangez-le en lieu sûr.
2. Placez la roue sous l'arrière du véhicule, la face extérieure vers le haut.
3. Passez le câble de treuil à travers le centre de la roue.
4. Commencez à tourner la poignée du treuil dans le sens des aiguilles d'une montre pour tendre le câble ; assurez-vous ensuite que l'extrémité du câble est correctement positionnée avant de continuer à soulever la roue.
5. Continuez à tourner la poignée du treuil jusqu'à ce que la roue soit en position rangée.
6. Retirez la poignée du treuil et rangez tous les outils et le cric dans le plateau d'outillage.

Remarque : la protection de bouclier ne peut pas être reposée sur le véhicule avec une roue de taille normale rangée.

Utilisation du treuil sans roue fixée

Lors de l'extraction du câble de treuil après que le câble de treuil a été rétracté sans roue fixée, actionnez le treuil comme suit :

Posez la poignée du treuil sur le treuil de la roue de secours à usage temporaire et tournez dans le sens inverse des aiguilles d'une montre pour extraire le câble, tout en appliquant une pression en tirant sur l'extrémité du câble du treuil.

Remarque : pendant l'extraction du câble, si le treuil semble raide ou se bloque, arrêtez l'enroulement et déroulez, au moins d'un tour complet. Appliquez une tension sur le câble pour supprimer le mou dans le câble, si nécessaire en tirant brusquement dessus. Essayez à nouveau le treuil et continuez si le mécanisme est libre de fonctionner. Répétez cette opération si le treuil semble raide ou se bloque à nouveau.

 Pendant l'extraction du câble, si le treuil semble raide ou se bloque, arrêtez l'enroulement et déroulez, au moins d'un tour complet. En cas de nouvel échec pour libérer le mécanisme du treuil, ne continuez pas, car vous pourriez endommager le treuil.

Repose de la protection de bouclier

Lorsque la roue de secours à usage temporaire se trouve sous le véhicule, reposez la protection de bouclier comme suit :

1. Repérez les 4 attaches de fixation de la protection dans les fentes du bouclier arrière.

2. Repérez les 2 points de fixation en dessous de la protection sur le bouclier et fixez la protection sur le bouclier à l'aide des fixations. Resserrez les fixations avec l'outil spécial.

IMPORTANT – UTILISATION DE LA ROUE DE SECOURS

 Lisez et respectez les instructions indiquées sur l'étiquette d'avertissement apposée sur la roue de secours à usage temporaire. Si vous ne le faites pas, vous risquez d'affecter la stabilité du véhicule et/ou de provoquer une défaillance des pneus.

 Une fois montée, la roue de secours à usage temporaire ne doit être utilisée QU'À TITRE TEMPORAIRE.

 Conduisez prudemment lorsque la roue de secours à usage temporaire est montée sur votre véhicule.

 Veillez à la remplacer par une roue et un pneu de taille normale dès que possible.

 Ne montez pas plus d'une roue de secours à usage temporaire en même temps.

 Ne dépassez pas les 80 km/h (50 mi/h) lorsqu'une roue de secours à usage temporaire est montée sur le véhicule.

 La roue de secours à usage temporaire doit être gonflée à 4,2 bar (420 kPa, 60 psi) et n'est pas réparable.

Changement d'une roue

 Le contrôle dynamique de la stabilité (DSC) doit être activé lorsque la roue de secours à usage temporaire est utilisée.

 L'utilisation de dispositifs de traction, tels que des chaînes à neige, n'est pas autorisée avec une roue de secours à usage temporaire.

UTILISATION DE CALES DE ROUE

Remarque : les cales de roue ne sont pas incluses dans la trousse à outils de tous les véhicules.

Il est utile d'ajouter des cales de roue à la trousse à outils du véhicule. Tenez compte des points suivants lorsque vous utilisez les cales de roue :

 Avant de lever le véhicule, vous devez caler la roue diagonalement opposée à la roue à changer.

 Calez toujours les roues avec des cales adéquates. Placez les cales des deux côtés de la roue diagonalement opposée à la roue à changer.

 Si vous êtes obligé de lever le véhicule en pente, placez les cales sous les deux roues du même essieu qui reposent sur le sol, du côté de la descente.

ÉCROUS DE ROUE ANTIVOL

 N'utilisez pas d'outils pneumatiques ni d'outils électriques pour déposer ou reposer l'écrou de roue antivol. En faisant cela, vous risquez d'endommager l'écrou de roue antivol ou l'adaptateur.

Pour déposer et poser les écrous de roue antivol, vous devez utiliser l'adaptateur spécial fourni. Voir page 313, **TROUSSE À OUTILS**.

Remarque : un code est gravé sur la partie inférieure de l'adaptateur. Notez ce numéro dans le carnet d'entretien fourni avec la documentation du véhicule. Si vous avez besoin d'un adaptateur de rechange, ce numéro vous sera demandé.

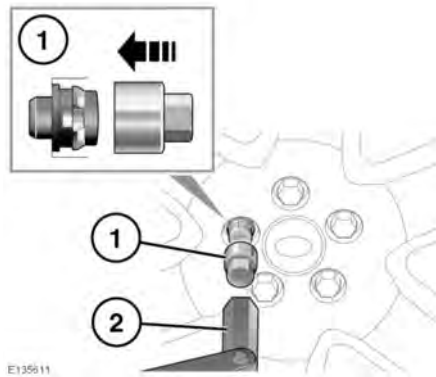

Pour desserrer les écrous :

1. Posez l'adaptateur sur l'écrou de roue antivol et vérifiez qu'il est bien enclenché.
2. Placez la clé de roue sur l'adaptateur et dévissez l'écrou d'un demi-tour dans le sens inverse des aiguilles d'une montre.
3. Levez le véhicule au cric, puis retirez l'écrou antivol.

Remarque : lors de la livraison du véhicule, l'adaptateur pour écrou de roue peut être rangé dans la boîte à gants. Si tel est le cas, mettez dès que possible l'adaptateur pour écrou de roue en position de rangement correcte dans l'espace de chargement. Voir page 313, **TROUSSE À OUTILS**.

CHANGEMENT DE ROUE



Avant de lever le véhicule, reportez-vous à tous les avertissements contenus au début de cette section du manuel du conducteur.

Avant de changer une roue, veuillez lire et observer les avertissements, voir 312, **MESURES DE SÉCURITÉ POUR CHANGER UNE ROUE**.



Si votre véhicule est équipé de tubes ou de marchepieds latéraux, NE les utilisez PAS en tant que points de levage.

Remarque : votre véhicule peut être équipé d'un capteur d'inclinaison qui active l'alarme si le véhicule est incliné dans le sens longitudinal ou latéral après son verrouillage. Pour verrouiller les portes pendant le changement de roue et éviter tout déclenchement de l'alarme, désactivez temporairement le capteur d'inclinaison. Voir page 25, **CAPTEUR D'INCLINAISON**.

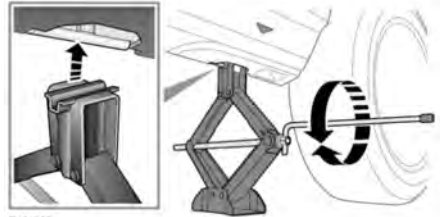
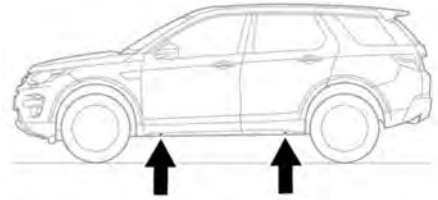

E 164297

1. Avant de soulever le véhicule, aidez-vous de la clé pour écrous de roue pour desserrer d'un demi-tour dans le sens antihoraire les écrous de la roue devant être remplacée.
2. Positionnez le cric sous le point de levage approprié.
Remarque : ne laissez pas le cric entrer en contact avec une autre partie du bas de caisse, car celui-ci pourrait être endommagé.
3. Déployez la poignée au lancement de sa position de rangement sur le cric. Posez la clé pour écrous de roue sur l'extrémité du levier.
4. Tournez la poignée dans le sens des aiguilles d'une montre pour lever le cric jusqu'à ce que la broche s'insère dans le point de levage.
5. Levez le véhicule jusqu'à ce que la roue ne touche plus le sol.
6. Retirez les écrous de roue et rassemblez-les dans un endroit où ils ne risquent pas de rouler.

Changement d'une roue

7. Retirez la roue et mettez-la de côté.
Ne posez pas la roue sur son flanc extérieur pour éviter d'endommager la finition.
8. Posez la roue de secours à usage temporaire sur le moyeu.
9. Reposez les écrous de roue et serrez-les légèrement. Vérifiez que la roue touche le moyeu de manière uniforme.
10. Vérifiez qu'aucun obstacle ne se trouve sous le véhicule avant d'abaisser le véhicule lentement selon un mouvement régulier.
11. Une fois les quatre roues au sol et le cric retiré, serrez bien les écrous de roue. Ceux-ci doivent être serrés les uns après les autres (voir l'illustration ci-dessous) au couple correct de 133 Nm.

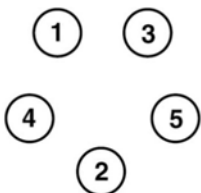

E153421

Remarque : si vous ne pouvez pas serrer les écrous au couple indiqué au moment de changer la roue, cela devra être fait dès que possible.

Vérifiez et ajustez la pression du pneu dès que possible.