

MASAS DE REMOLQUE

Consulte **349, MASAS** para obtener información acerca de la masa máxima autorizada (MMA) del vehículo, la masa máxima autorizada del conjunto, las masas de los ejes delantero y trasero, y la carga útil máxima.

Remolque	Tipo	En carretera (kg)	En conducción todoterreno (kg)
Remolque sin frenos	Todos los vehículos	750	750
Remolque con frenos	Vehículos con motor de gasolina	1.800	750
	Diésel (caja de cambios manual) 2WD	1.500	750
	Diésel (caja de cambios manual) 4WD	1.800	750
	Diésel (caja de cambios automática)	2.000	750
Carga vertical*	Todos los vehículos	150	150

* La carga vertical se puede aumentar hasta un máximo de 175 kg en todos los vehículos. Asegúrese de no exceder la masa máxima autorizada, la masa máxima autorizada del conjunto ni el peso máximo sobre el eje trasero.

Solo Europa

Cuando lleve remolque, el peso máximo autorizado del vehículo puede aumentarse en un máximo de 100 kg siempre y cuando la velocidad se limite a 97 km/h (60 mph).

Nota: Cuando calcule la carga sobre el eje trasero, recuerde que debe sumar peso vertical del remolque, el peso del maletero del vehículo, el peso en la baca y el peso de los pasajeros de los asientos traseros.

OPCIONES DE LA BOLA DE REMOLQUE

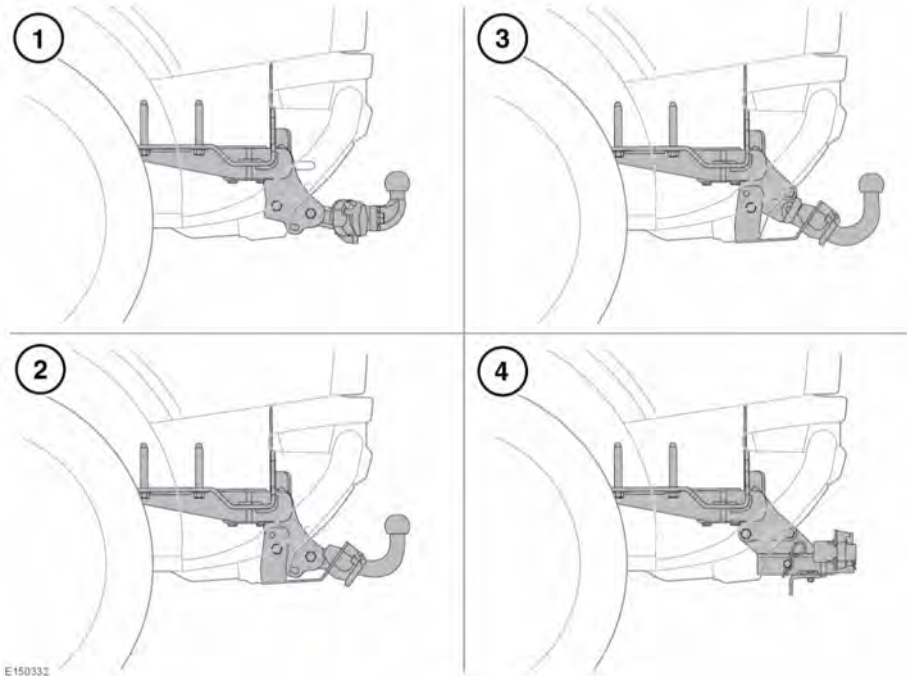

E150332

1. Bola de remolque atornillada.
2. Bola de remolque curva fija.
3. Bola de remolque desmontable.
4. Barra de remolque del gancho de remolque (solo Australia).

SISTEMA DE COMPENSACIÓN DE ESTABILIDAD PARA REMOLQUES (TSA)

Cuando está enganchado un remolque y este realiza un movimiento de vaivén, el sistema TSA lo detecta automáticamente. En ese momento se reduce la velocidad del vehículo de forma gradual, al limitar la potencia del motor y aplicar los frenos para recuperar el control con facilidad.



El TSA no funciona en caso de que se produzca un "efecto tijera" en el remolque.

- ❗ La capacidad del TSA puede verse reducida al desplazarse sobre superficies resbaladizas.

Nota: El TSA no funciona cuando el control dinámico de estabilidad está desactivado.

GUÍA DE ENGANCHE

La guía de enganche asistido se selecciona a través de la pantalla táctil y facilita el guiado del vehículo hasta un gancho de remolque. Utilice la función de guía de enganche cuando conduzca el vehículo marcha atrás hasta el gancho de remolque.

El procedimiento es el siguiente:

1. Seleccione la marcha atrás. En función de las especificaciones del vehículo, la pantalla táctil muestra automáticamente iconos seleccionables o una lista de menú.
2. Toque el icono o el menú de Guía para el enganche de la pantalla táctil, para que se muestren las líneas de guía.
3. Dé marcha atrás hacia el remolque.
4. Cuando el vehículo se encuentra a 600 mm del gancho del remolque, se activa un zoom automático para ampliar la vista.
5. Prosiga con la maniobra con cuidado hasta que el vehículo y el remolque se encuentren tan próximos como sea necesario.

ASISTENCIA PARA EL REMOLQUE

Nota: Para que la asistencia para el remolque funcione, se debe colocar en el remolque acoplado un adhesivo de seguimiento de objetivo **conforme** a unas instrucciones específicas. Pregunte en un concesionario/taller autorizado para obtener más información al respecto.



E134952

Nota: Es posible que esta función no sea compatible con todos los diseños de remolque y que, por tanto, no funcione.

La asistencia para el remolque ayuda a maniobrar marcha atrás con remolque gracias a las líneas de guía que se muestran en la pantalla táctil.

La asistencia para el remolque se activa cuando se engancha un remolque o una caravana al vehículo y se enchufa el conector del remolque a la correspondiente toma de conexión del vehículo.

Nota: La puerta del conductor se debe abrir y cerrar tras conectar el remolque o caravana a la toma eléctrica para que el sistema detecte la conexión.

En la pantalla aparece una opción de conexión. Seleccione **SÍ** para ir a la pantalla de configuración. Seleccione **NO** para volver a la pantalla anterior.

Nota: De no detectarse la conexión, será posible acceder manualmente a la pantalla de configuración tocando la tecla *Asistencia al remolque* que aparece en el menú **Cámara**. Consulte **150, SISTEMA DE CÁMARAS PERIFÉRICAS**.

La primera vez que se utiliza el sistema, las pantallas de configuración guían al usuario a través de una serie de opciones de configuración en función del remolque conectado. Es necesario introducir datos, tales como la longitud del gancho de remolque, el número de ejes y la preferencia de cámara, para completar el proceso de configuración. Una vez completado, la información queda almacenada para su uso posterior.

Al seleccionar una configuración de remolque nueva o existente, la función de asistencia para el remolque aparece automáticamente en la pantalla táctil al seleccionar la marcha atrás (**R**). La trayectoria prevista del remolque y el vehículo se señala mediante líneas de colores.

INSTALACIÓN DE LA BOLA DE REMOLQUE DESMONTABLE

Este accesorio se suministra con instrucciones de montaje y desmontaje. Guarde las instrucciones en un lugar seguro.

GANCHO DE REMOLQUE

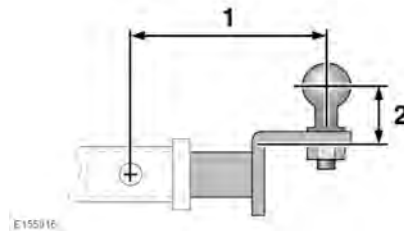

Cuando se selecciona una bola de remolque de gancho de remolque (para una barra de remolque de gancho de remolque), debe respetar las dimensiones siguientes:

1. La longitud máxima, si está instalada, debe ser de 178 mm.
2. Para obtener la altura máxima de la bola, se recomienda utilizar una bola de remolque de gancho de remolque con una alzada de 68 mm.

Consulte a un concesionario o taller autorizado para obtener información actualizada.

CONEXIÓN ELÉCTRICA DEL REMOLQUE

- ⚠ Conecte a la toma de la barra de remolque eléctrica del vehículo solo circuitos eléctricos aprobados que estén en buen estado. De lo contrario, podrían producirse daños en los sistemas eléctricos del vehículo o verse afectado el funcionamiento de estos.

El conector del vehículo suministra cinco amperios; no se debe sobrepasar dicho valor. Puede adquirir, en su concesionario o taller autorizado, un kit de mazos de cables opcional para incrementar la intensidad a 15 amperios.

Cuando se realiza una conexión eléctrica del remolque y se utilizan los intermitentes del vehículo, el testigo del remolque parpadea a la vez que los intermitentes del vehículo. Consulte **69, INTERMITENTES DEL REMOLQUE (VERDE)**.

COMPROBACIONES ESENCIALES ANTES DE UTILIZAR UN REMOLQUE



No supere la masa máxima autorizada del vehículo, la masa máxima del eje trasero, la masa máxima autorizada del conjunto ni la carga vertical máxima. Si supera cualquiera de estos límites, el vehículo se puede volver inestable y quedar fuera de control.



No enrolle el cable o la cadena de seguridad alrededor de la bola de remolque, ya que podría soltarse.

- Para mantener la estabilidad del vehículo, la carga vertical del remolque debe fijarse en aproximadamente un 7 % del peso bruto de la caravana o el remolque (un 4 % como mínimo).
- Al remolcar un remolque con más de un eje, el remolque deberá cargarse de forma que se consiga una distribución de peso uniforme entre los ejes.

- Para calcular la masa del remolque cargado, recuerde que debe incluir la masa del remolque además de la masa de la carga.
- Si puede dividir la carga entre el vehículo y el remolque; cargar más peso en el vehículo incrementará la estabilidad. No sobrepase los límites de masa del vehículo.
- Aumente la presión de los neumáticos traseros del vehículo tractor al valor especificado para condiciones de carga máxima.
- Asegúrese de utilizar un cable de seguridad, una cadena de seguridad o un acoplamiento secundario. Consulte las instrucciones del fabricante del remolque para obtener más información.
- Conecte siempre el cable o la cadena de seguridad al punto de conexión suministrado. No lo enrolle alrededor de la bola de remolque.
- Asegúrese de que la bola de remolque esté bien sujeta.
- Compruebe el funcionamiento de todas las luces del remolque.

USO DE UN REMOLQUE



No sobrepase nunca el peso máximo especificado tanto para el vehículo como para el remolque. Puede provocar averías y un desgaste prematuro del vehículo. Asimismo, puede afectar negativamente a la estabilidad y el frenado, lo que a su vez puede ocasionar una pérdida del control del vehículo y una mayor distancia de frenado, con el consiguiente riesgo de vuelco o colisión.

Remolque



Instale únicamente accesorios de remolque homologados por el fabricante del vehículo. Estos se han diseñado para que la conducción y la estabilidad del vehículo no se vean afectadas, siempre que se utilicen correctamente y conforme a las instrucciones del fabricante.



No utilice nunca argollas de remolque ni puntos de amarre para arrastrar un remolque, porque no se han diseñado para tal fin y si los utiliza pueden fallar y ocasionar lesiones e, incluso, un accidente mortal.

Nota: Una reducción en el rendimiento del sistema de aire acondicionado es una función normal en condiciones de remolque de cargas elevadas.

Nota: La potencia del motor siempre se reduce a mayor altitud. A partir de 1.000 metros sobre el nivel del mar y por cada 1.000 metros adicionales, reste un 10 % del peso máximo autorizado del conjunto. Consulte **109, MASAS DE REMOLQUE.**

ACCESORIOS MONTADOS EN LA BARRA DE REMOLQUE

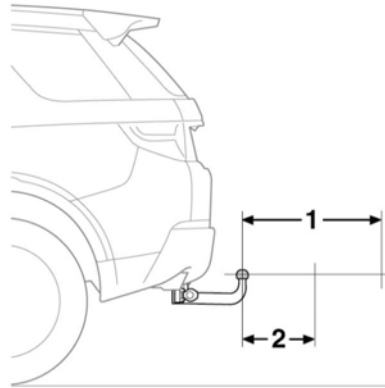

E166369



Antes de instalar un accesorio montado en la bola de remolque, asegúrese de que está homologado para su uso en este vehículo. El uso de equipos inadecuados puede provocar graves daños en el soporte de remolque.

Antes de instalar un accesorio en la bola de remolque, tenga en cuenta las siguientes pautas:

1. El accesorio instalado no debe sobresalir más de 700 mm de la bola de remolque.
2. El centro de gravedad del equipo montado en la bola de remolque y la carga combinados no debe superar una distancia de 390 mm con respecto a la bola. El peso máximo a esta distancia no debe superar los 82,4 kg.

Nota: Las fuerzas ejercidas por la carga vertical del remolque y los accesorios montados en la bola de remolque son de naturaleza diferente y, por tanto, se les aplica un límite distinto.

Nota: Utilice únicamente un portabicicletas homologado, con capacidad máxima de hasta 4 bicicletas.

Remolque

DIMENSIONES DE LA BARRA DE REMOLQUE Y PUNTOS DE MONTAJE

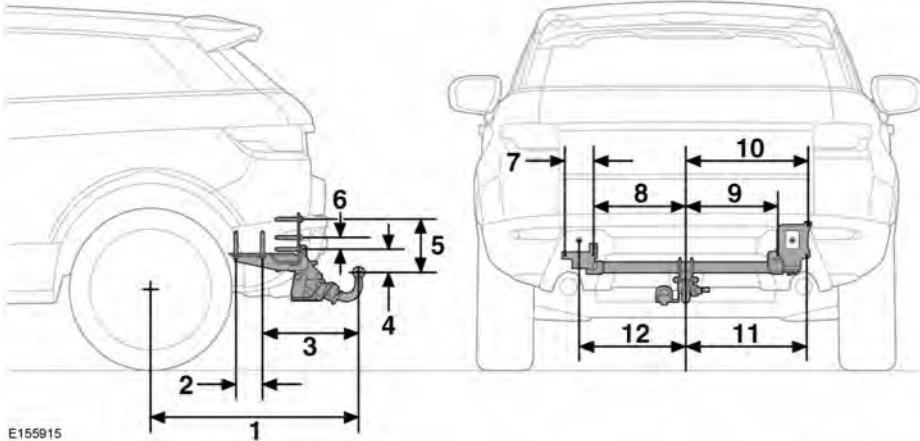

Ref.	Dimensión	(mm)
1	Distancia entre el centro de la rueda y el centro de la bola de remolque	870
2	Puntos de fijación	110
3	Punto de fijación al centro de la bola de remolque	405
4	Distancia entre el centro de la bola de remolque y el acoplamiento de la barra de remolque	83
5	Centro de la bola de remolque al punto de fijación	220
6	Puntos de fijación	32
7	Puntos de fijación	130
8	Centro de la bola de remolque al punto de fijación	415
9	Centro de la bola de remolque al punto de fijación	415
10	Centro de la bola de remolque al punto de fijación	545
11	Centro de la bola de remolque al punto de fijación	550
12	Centro de la bola de remolque al punto de fijación	480

Nota: Estas dimensiones hacen referencia a los equipos de remolque distribuidos oficialmente por el fabricante del vehículo.