





















SEGURIDAD PARA EL CAMBIO DE UNA RUEDA

Antes de elevar el vehículo o cambiar una rueda, asegúrese de leer y seguir las siguientes advertencias:

-  Busque un lugar seguro en el que detener el vehículo alejado de la carretera principal y del tráfico.
-  No eleve gato si este se encuentra sobre una rejilla metálica o sobre una tapa de alcantarilla.
-  Compruebe que el vehículo está apoyado en una superficie firme y llana.
-  Compruebe que el gato está apoyado en una superficie firme y llana.
-  Aplique el freno de estacionamiento eléctrico (EPB). Seleccione la posición de estacionamiento (P) en los vehículos con transmisión automática; en los vehículos con transmisión manual, meta la 1ª marcha o la marcha atrás.
-  Encienda las luces de emergencia.
-  Asegúrese de que las ruedas delanteras estén en posición recta y bloquee el volante.
-  Desenganche el remolque o la caravana.
-  Verifique que todos los pasajeros, y los animales, están fuera del vehículo, en un lugar seguro y alejado de la carretera.

-  Coloque un triángulo de emergencia detrás del vehículo a una distancia adecuada y orientado hacia el tráfico que viene en dirección al vehículo.
-  Extraiga la rueda de repuesto antes de elevar el vehículo para evitar desestabilizarlo cuando esté levantado.
-  Nunca debe dejar ningún objeto entre el gato y el suelo o entre el gato y el vehículo.
-  **ATENCIÓN: NO COLOQUE NINGUNA PARTE DE SU CUERPO DEBAJO DE UN VEHÍCULO QUE ESTÉ SOSTENIDO ÚNICAMENTE POR UN GATO, NI PERMITA QUE NADIE LO HAGA.**
-  Afloje las tuercas de la rueda con cuidado. La llave de rueda podría resbalar si no se ha fijado correctamente y las tuercas podrían ceder bruscamente. Cualquier movimiento inesperado puede ocasionar daños.
-  Tenga cuidado al levantar la rueda de repuesto y al desmontar la rueda pinchada. Las ruedas son pesadas y pueden provocar daños si no se manipulan correctamente.
-  Coloque el gato en el lateral del vehículo, correctamente alineado con el punto de apoyo apropiado para él.
-  No levante el vehículo sin que la cabeza del gato esté bien encajada en el punto de apoyo. Levante el vehículo con el gato utilizando los puntos de apoyo homologados.

Cambio de una rueda

-  El gato se ha diseñado únicamente para efectuar cambios de ruedas. Cuando trabaje debajo del vehículo, hágalo siempre con más medios de soporte aparte del gato. Utilice siempre soportes de resistencia adecuada antes de situar cualquier parte de su cuerpo debajo del vehículo.
-  Utilice siempre el conjunto de la palanca con el gato durante el proceso de sustitución del neumático, a fin de minimizar toda posibilidad de sufrir lesiones accidentales.
-  No arranque el motor ni lo deje en marcha mientras el vehículo esté sostenido únicamente por un gato.

KIT DE HERRAMIENTAS

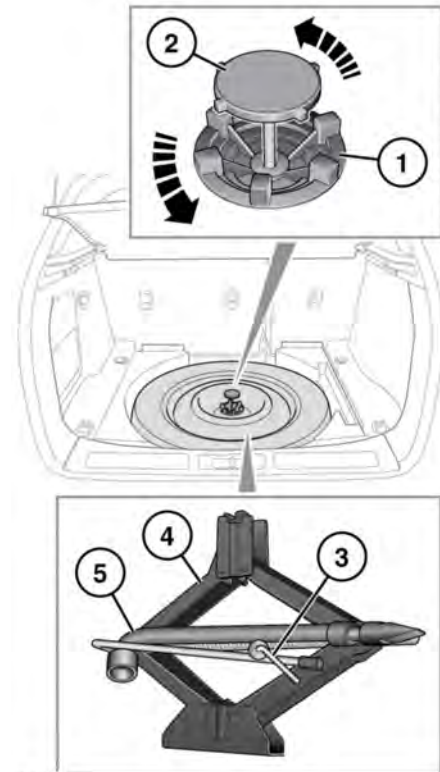



1. Anillo de seguridad de la rueda de repuesto
2. Tornillo de sujeción de la rueda de repuesto
3. Tornillo de sujeción del kit de herramientas.
4. Gato.
5. Llave de cruz para ruedas.

-  Tras utilizar las herramientas y el gato, guárdelas correctamente en el compartimento portaobjetos.

Nota: *Inspeccione el gato de vez en cuando. Limpie y engrase las partes móviles, en particular, la rosca del tornillo, para evitar la corrosión.*

DESMONTAJE DE LA RUEDA DE REPUESTO

 Extraiga la rueda de repuesto antes de elevar el vehículo para evitar desestabilizar el vehículo cuando esté levantado.

 Las ruedas son pesadas y, si se manipulan de forma incorrecta, pueden provocar lesiones. Extreme las precauciones cuando vaya a levantar o manipular una rueda.

 Debe sujetar siempre la rueda de repuesto, o la rueda desmontada, en la posición correcta mediante el tornillo de fijación.

 Después de un cambio de rueda, asegure siempre las herramientas, los calzos, el gato y la rueda cambiada en sus posiciones correctas de almacenamiento. Si no se guardan correctamente, estos objetos pueden salir despedidos en caso de colisión o vuelco y llegar a causar lesiones o incluso la muerte.

 No utilice herramientas eléctricas ni neumáticas para soltar la rueda de repuesto. De lo contrario, podría dañar el mecanismo.

1. Para acceder a la rueda de repuesto provisional, pliegue hacia delante la parte posterior de la tapa y extráigala.

2. Gire el anillo de seguridad de la rueda de repuesto provisional hacia la izquierda para acceder al tornillo de sujeción.
3. Gire el tornillo de sujeción hacia la izquierda hasta soltarlo.
4. Extraiga la rueda de repuesto provisional.

IMPORTANTE - UTILIZACIÓN DE LA RUEDA DE REPUESTO

 Siga las instrucciones indicadas en la etiqueta de la rueda de repuesto provisional, pegadas en la propia rueda. De lo contrario, puede provocar inestabilidad en el vehículo y/o el fallo del neumático.

 Cuando se monta una rueda de repuesto provisional es **SOLO PARA USO TEMPORAL**.

 Conduzca con precaución mientras esté instalada la rueda de repuesto provisional.

 Monte la llanta y el neumático del tamaño original lo antes posible.

 No instale más de una rueda de repuesto provisional a la vez.

 No sobrepase los 80 km/h (50 mph) mientras esté montada la rueda de repuesto provisional.

 La rueda de repuesto provisional debe inflarse a 4,2 bares (60 psi, 420 kPa) y no es posible repararla.

 El control dinámico de estabilidad (DSC) debe estar activado cuando se esté utilizando la rueda de repuesto de uso provisional.

Cambio de una rueda

- ⚠** Los dispositivos de tracción, como las cadenas para nieve, no se pueden utilizar en una rueda de repuesto provisional.

USO DE LOS CALZOS

Nota: No todos los vehículos incluyen calzos como parte del kit de herramientas.

Los calzos son un complemento útil del kit de herramientas del vehículo. Tenga en cuenta los consejos siguientes para el uso de los calzos.

- ⚠** Antes de elevar el vehículo, deberán colocarse correctamente calzos en la rueda diagonalmente opuesta a la que se vaya a cambiar.
- ⚠** Bloquee siempre las ruedas con unos calzos adecuados. Coloque los calzos en ambos lados de la rueda diagonalmente opuesta a la rueda que va a cambiar.
- ⚠** Si le resulta imprescindible elevar el vehículo en una pendiente ligera, coloque los calzos en la parte inferior de las dos ruedas del eje que no va a elevar.

TUERCAS DE BLOQUEO DE LAS RUEDAS

- ⓘ** No utilice herramientas neumáticas ni herramientas eléctricas para extraer o volver a instalar la tuerca de bloqueo de las ruedas. De lo contrario, podría dañar la tuerca de bloqueo de las ruedas o el adaptador.

Las tuercas de bloqueo de las ruedas pueden desmontarse y montarse únicamente con el adaptador especial suministrado. Consulte **332, KIT DE HERRAMIENTAS**.

Nota: En la cara inferior del adaptador hay un código grabado. Este número debe registrarse en libro de mantenimiento que se suministra con la documentación. Cuando necesite un adaptador de repuesto, deberá indicar este número.

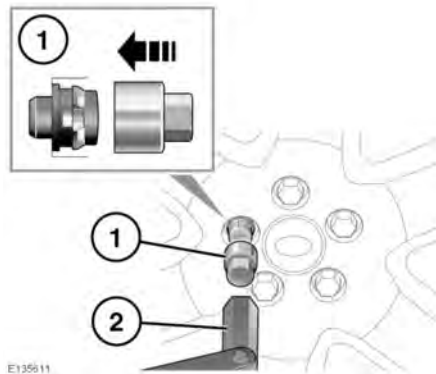

Para soltar:

1. Introduzca el adaptador en la tuerca de bloqueo de la rueda y compruebe que se ha fijado correctamente.
2. Sitúe la llave de rueda sobre el adaptador y gire la tuerca de la rueda media vuelta hacia la izquierda.
3. Después de elevar el vehículo sobre el gato, retire la tuerca de bloqueo de la rueda.

Nota: Si es un vehículo nuevo recién adquirido, es posible que el adaptador para tuercas de rueda esté guardado en la guantera. Si es este el caso, el adaptador para tuercas de rueda se debe cambiar a su sitio del espacio de carga lo antes posible. Consulte **332, KIT DE HERRAMIENTAS**.

CAMBIO DE UNA RUEDA



Antes de elevar el vehículo, consulte todas precauciones facilitadas al principio de esta sección del manual del propietario.

Antes de cambiar una rueda, lea y observe los avisos; consulte **331, SEGURIDAD PARA EL CAMBIO DE UNA RUEDA**.



Eleve el vehículo utilizando únicamente los puntos de apoyo descritos para el gato. De lo contrario, podrían producirse daños en el vehículo.

Nota: Su vehículo podrá estar equipado con un sensor de inclinación que activa la alarma si el vehículo se inclina en cualquier dirección después de haberse bloqueado. Para bloquear las puertas mientras cambia la rueda y evitar que se active la alarma, puede desconectar provisionalmente el sensor de inclinación. Consulte **23, SENSOR DE INCLINACIÓN**.

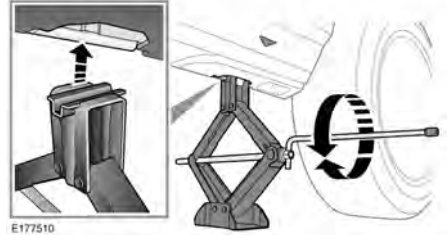
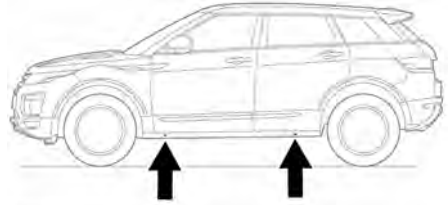

1. Antes de elevar el vehículo, utilice el anclaje de la tuerca de la rueda para aflojar las tuercas de la rueda que va a sustituir media vuelta hacia la izquierda.
2. Coloque el gato debajo del punto de apoyo pertinente.

Nota: Evite que el gato toque el estribo en cualquier otro punto, ya que se podrían producir daños.

Nota: Los estribos deportivos llevan flechas para identificar los puntos de apoyo del gato.

3. Saque la manivela de su posición de almacenamiento en el gato. Coloque el anclaje de las tuercas de la rueda sobre el extremo de la palanca de acoplamiento.
4. Gire la manivela en el sentido de las agujas del reloj para elevar el gato hasta que el pasador se sitúe en el punto de apoyo.
5. Eleve el vehículo hasta que la rueda se separe del suelo.

Cambio de una rueda

- Extraiga las tuercas de la rueda y reúnalas en un lugar donde no puedan rodar.
- Desmonte la rueda y déjela a un lado. No apoye la rueda sobre su cara exterior, ya que podría dañarse el acabado.
- Acople la rueda de repuesto al cubo.
- Vuelva a colocar las tuercas de la rueda y apriételas ligeramente. Compruebe que la rueda toca el cubo de forma pareja.
- Compruebe que no haya ningún obstáculo debajo del vehículo; baje el vehículo de manera lenta y suave.
- Cuando todas las ruedas estén en el suelo y haya retirado el gato, apriete las tuercas al máximo. Las tuercas de la rueda deben apretarse de forma secuencial (véase la ilustración abajo) con el par correcto de 133 Nm.

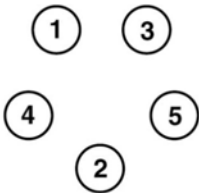

E153421

Nota: Si no puede apretar las tuercas de la rueda de repuesto hasta el par especificado en el momento de cambiar la rueda, deberá hacerlo lo antes posible.

Compruebe y ajuste la presión de los neumáticos lo antes posible.