

CIERRE SENCILLO



Antes de salir del vehículo, compruebe siempre que el vehículo se encuentre en la posición de estacionamiento (P), el motor esté apagado y el freno de estacionamiento (EPB) puesto; al salir, debe sacar la llave inteligente del vehículo.

Pulse brevemente el botón de bloqueo de la llave inteligente para cerrar el vehículo y activar la alarma perimétrica. Las luces de emergencia parpadean para confirmar.

El cierre sencillo bloquea el vehículo e impide la apertura de las puertas desde el exterior. Las puertas se pueden desbloquear y abrir desde el interior del vehículo. En este estado solo se activa la alarma perimétrica. Consulte **21, ALARMA PERIMÉTRICA**.

Nota: Esta modalidad de cierre debe utilizarse, por ejemplo, cuando se viaja en ferry, cuando se dejan mascotas en el interior del vehículo o si se debe dejar una ventanilla abierta, etc.

Nota: Asegure su vehículo siempre que lo deje desatendido. En la medida de lo posible, siempre proteja el vehículo al máximo nivel de seguridad disponible.

CIERRE CON ENCLAVAMIENTO



Nunca cierre con enclavamiento el vehículo si hay adultos, niños o mascotas en su interior. En caso de emergencia, no podrían salir del vehículo y los servicios de urgencia no podrían rescatarlos con rapidez.

Pulse el botón de bloqueo de la llave inteligente dos veces en un intervalo de tres segundos para aplicar el cierre con enclavamiento y conectar el sistema de alarma general. Los intermitentes de emergencia parpadean dos veces para confirmar y se emite un tono de bloqueo con enclavamiento.

El cierre con enclavamiento bloquea el vehículo e impide la apertura de las puertas tanto desde el exterior como desde el interior. Las puertas no se pueden desbloquear ni abrir desde el interior del vehículo cuando está enclavado.

Este tipo de cierre ofrece un nivel de seguridad adicional cuando el vehículo se deja desatendido. El vehículo no se puede abrir rompiendo una ventanilla y accionando las cerraduras de las puertas desde el interior. Asimismo, el cierre con enclavamiento activa el sistema de alarma general. Consulte **21, ALARMA GENERAL**.

Nota: En ese estado, si está abierta una ventanilla, las corrientes de aire pueden hacer sonar la alarma. Asegúrese de que están bien cerradas antes de aplicar el cierre con enclavamiento.

CONFIRMACIÓN DE BLOQUEO

Si no está seguro de si el vehículo está bloqueado y la alarma conectada (ya sea cierre sencillo o cierre con enclavamiento), pulse el botón de bloqueo en la llave inteligente o, si está instalada la función de acceso sin llave, toque el sensor de bloqueo de la manecilla exterior de una puerta. Los intermitentes de emergencia parpadean una vez para indicar y confirmar el estado de bloqueo actual.

Nota: Si el vehículo aún **no** está bloqueado ni la alarma conectada, al pulsar el botón de bloqueo una vez el vehículo se bloqueará con el cierre sencillo.

REBLOQUEO AUTOMÁTICO Y REACTIVACIÓN DE LA ALARMA

Si se desbloquea el vehículo con la llave inteligente, y una puerta o el maletero no se abren en 40 segundos, todas las puertas se vuelven a bloquear automáticamente en su estado anterior y la alarma se conecta de nuevo. Se trata de una acción preventiva para proteger el vehículo cuando se ha desbloqueado sin intención.

ALARMA PERIMÉTRICA



No se debe modificar el sistema antirrobo ni añadirle ningún elemento. Tales alteraciones podrían provocar averías en el sistema.

El sistema de alarma perimétrica (exterior) se conecta cuando se aplica el cierre sencillo. Consulte **20, CIERRE SENCILLO**.

Una vez activado, el sistema de alarma suena si:

- Se abre el capó, el maletero o una puerta.
- Se pulsa el botón **START/STOP** (arranque/parada del motor) sin una llave inteligente válida presente.
- Se desconecta la batería del vehículo.
- Se intenta desconectar la sirena de la alarma.

Si el vehículo está equipado con una sirena autoalimentada, la sirena suena si se desconecta la batería o se intenta desconectar la sirena.

ALARMA GENERAL

El sistema de alarma general se activa al aplicar el cierre con enclavamiento.

Consulte **20, CIERRE CON**

ENCLAVAMIENTO. Una vez activado, el sistema de alarma suena si:

- Se abre el capó, el maletero o una puerta.
- Se detecta movimiento en el interior del vehículo, incluso las corrientes de aire.
- El vehículo se eleva o inclina.
- Se rompe cualquier parte de vidrio.

Si el vehículo está equipado con una sirena autoalimentada, el sistema de alarma también sonará si:

- Se desconecta la batería del vehículo.
- Se intenta desconectar la sirena de la alarma.
- Se intenta desconectar la sirena autoalimentada.

Nota: Si está abierta una zona acristalada, las corrientes de aire harán sonar la alarma. Asegúrese de que están bien cerradas antes de aplicar el cierre con enclavamiento.

PROTECCIÓN INTERIOR

La función de protección interior del sistema de alarma general se puede deshabilitar provisionalmente a través de la opción **Sensores de alarma** del menú **Configuración del vehículo**. Consulte **59, MENÚ DEL CUADRO DE INSTRUMENTOS**.

Salida del vehículo

Nota: Si se deshabilita provisionalmente la función de protección interior, esta se habilita de nuevo de forma automática cuando se vuelve a aplicar el cierre con enclavamiento con la llave inteligente.

BLOQUEO DE PUERTAS SIN LLAVE

⚠ Nunca cierre con enclavamiento el vehículo si hay adultos, niños o mascotas en su interior. En caso de emergencia, no podrían salir del vehículo y los servicios de urgencia no podrían rescatarlos con rapidez.

! Es posible que el sistema no detecte la llave inteligente si esta se encuentra en el interior de un recipiente metálico o si la cubre un dispositivo con pantalla LCD retroiluminada, por ejemplo, un smartphone, un ordenador portátil (incluso en el interior de una funda para el portátil), una consola de juegos, etc. Mantenga la llave inteligente alejada de tales dispositivos cuando vaya a utilizar las funciones de acceso sin llave, bloqueo de puertas sin llave o arranque sin llave.

Nota: El vehículo no se bloqueará automáticamente.

Nota: Unas monedas sueltas en el mismo bolsillo que la llave inteligente también pueden afectar a su detección.

Nota: La función de bloqueo sin llave solo se activa cuando el sistema detecta que la llave inteligente se encuentra fuera del vehículo. Si el sistema no detecta la llave inteligente, el vehículo no se bloquea.



1. Área del sensor de bloqueo: Para aplicar el bloqueo simple, únicamente debe tocar el sensor de bloqueo una vez, sin agarrar el tirador de la puerta. Las luces de emergencia parpadean una vez para confirmar el bloqueo. Para el cierre con enclavamiento, debe tocar el sensor de bloqueo dos veces en tres segundos sin asir la manecilla de la puerta. Los intermitentes de emergencia parpadean dos veces para confirmar (segundo parpadeo más largo). También puede sonar un aviso acústico de confirmación (si está activado).

Nota: No coloque los dedos cerca de la parte posterior del tirador mientras toca el sensor; si lo hace no se bloqueará el vehículo.

Nota: Cuando se bloquea el vehículo con la función de bloqueo de puertas sin llave, si una o varias puertas, el capó o el maletero no están completamente cerrados o si el contacto está encendido, el vehículo NO se bloquea. El sistema NO emite un aviso acústico de cierre incorrecto. Las luces de emergencia NO parpadean y los retrovisores de plegado eléctrico (si están instalados y activados) NO se pliegan. Compruebe que todas las puertas, el capó y el maletero estén cerrados correctamente. Verifique que el contacto está desconectado y vuelva a bloquear el vehículo. Si el vehículo continúa sin cerrarse correctamente, consulte a su concesionario/taller autorizado.

CIERRE GENERAL



Asegúrese de que no hay niños, animales ni obstáculos en ninguna de las aperturas antes de llevar a cabo el cierre general.

Con todas las puertas cerradas, mantenga pulsado el botón de bloqueo de la llave inteligente durante tres segundos. Se aplica el cierre sencillo y se conecta la alarma perimétrica de forma inmediata. Después de tres segundos, se cierra cualquier ventanilla que esté abierta.

El cierre total sin llave (si está habilitada la función) se puede realizar si el conductor lleva encima una llave inteligente válida, o esta está en un maletín o un bolso no metálico. Funciona con solo tocar el sensor de bloqueo de la puerta durante tres segundos. Se aplica el cierre sencillo y se conecta la alarma perimétrica de forma inmediata.

Nota: Las ventanillas se cierran únicamente mientras se toca el sensor de bloqueo de la puerta. Para cerrar el vehículo por completo, siga tocando el sensor de bloqueo de la puerta hasta que se hayan cerrado todas las ventanillas.

Nota: El cierre total se puede habilitar y deshabilitar a través del menú

Configuración del vehículo del cuadro de instrumentos. Consulte **59, MENÚ DEL CUADRO DE INSTRUMENTOS**.

SIRENA AUTOALIMENTADA

En algunos mercados, el vehículo lleva instalada una sirena autoalimentada. Este dispositivo hará sonar la alarma general si se desconecta la batería del vehículo o la sirena de la alarma cuando el sistema de seguridad está armado.

SENSOR DE INCLINACIÓN

Si está instalado y la alarma conectada, el sensor de inclinación detecta cualquier cambio en el ángulo del vehículo con relación al suelo. Cuando la alarma está conectada y el vehículo está cerrado con enclavamiento, cualquier variación significativa en la inclinación del vehículo activa la alarma.

Nota: El sensor de inclinación es un sensor de alarma. La función **Sensores de alarma** se puede habilitar/deshabilitar (para un ciclo de alarma solamente) a través del menú **Configuración del vehículo**. Consulte **59, MENÚ DEL CUADRO DE INSTRUMENTOS**.

CERRADURAS DE LAS PUERTAS Y PALANCAS DE APERTURA



Mientras una puerta esté abierta, la cerradura queda a la vista. Si su vehículo está equipado con la función de cierre suave, no intente cerrar la cerradura a mano, ya que se podría accionar también el cierre suave automático y atrapar objetos o personas.

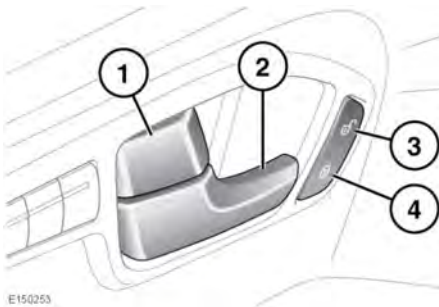

1. Púlselo para bloquear. Tire hacia atrás para desbloquear. Accione cualquiera de las palancas de bloqueo de las puertas delanteras para bloquear o desbloquear todas las puertas.
2. Tire de una de las palancas para abrir la puerta delantera correspondiente. Para desbloquear y abrir una puerta trasera, accione primero la palanca de bloqueo de dicha puerta trasera y luego tire de la palanca de desbloqueo.
3. Pulse el botón de desbloqueo general para desbloquear todas las puertas y el portón trasero.
4. Con todas las puertas cerradas, pulse el botón de bloqueo general para bloquear todas las puertas y el portón trasero.

Nota: Si el vehículo se ha bloqueado con la llave inteligente, al accionar el tirador de apertura interior de una puerta se desbloquea solo esa puerta. Si se abre la puerta, sonará la alarma.

Nota: La función de seguridad infantil de la puerta trasera inhibirá el funcionamiento de los interruptores de bloqueo y desbloqueo de las puertas traseras y de los tiradores de las puertas. Consulte **42, CIERRES DE SEGURIDAD PARA NIÑOS.**

CIERRE INCORRECTO

Cuando se bloquea el vehículo con la llave inteligente, se puede producir un cierre incorrecto si:

- Una o varias puertas, el capó o el portón del maletero no están completamente cerrados.
- El contacto está encendido.
- Se ha dejado una llave inteligente en el interior del vehículo.

Si alguno de los componentes anteriores está presente, el vehículo NO se bloquea y el sistema emite un aviso acústico de cierre incorrecto. Las luces de emergencia NO parpadean y los retrovisores exteriores (si están activada la función) NO se pliegan. Compruebe que todas las puertas, el capó y el maletero estén cerrados correctamente. Verifique que el contacto está desconectado y vuelva a bloquear el vehículo. Si el vehículo continúa sin cerrarse correctamente, consulte a su concesionario/taller autorizado.

DESACTIVACIÓN DE LA ALARMA TRAS SU DISPARO

Si se dispara la alarma, esta puede desactivarse de cualquiera de las siguientes maneras:

1. Pulsando el botón de desbloqueo en la llave inteligente.
2. Abriendo una puerta mediante el acceso sin llave.
3. Pulsando el botón **START/STOP** (arranque/parada) con una llave inteligente válida en la posición correcta. Consulte **119, PROCEDIMIENTO DE EMERGENCIA PARA LA FUNCIÓN DE ARRANQUE SIN LLAVE.**

La causa de la activación de la última alarma puede mostrarse en el centro de mensajes. Consulte **59, MENÚ DEL CUADRO DE INSTRUMENTOS.**