

Comprobación de los niveles de líquidos

UBICACIONES PARA EL LLENADO DE LÍQUIDOS

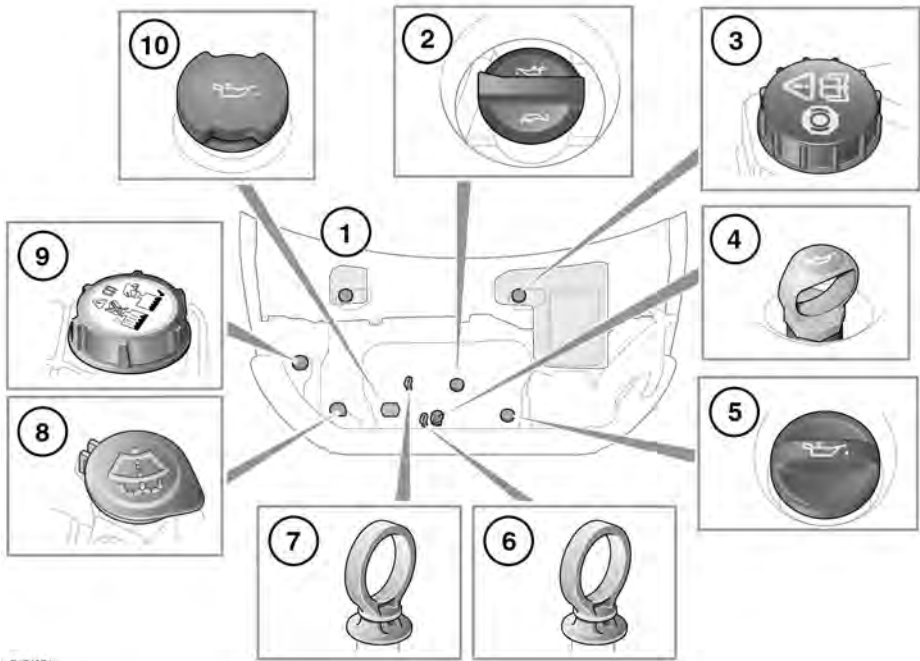

E174071

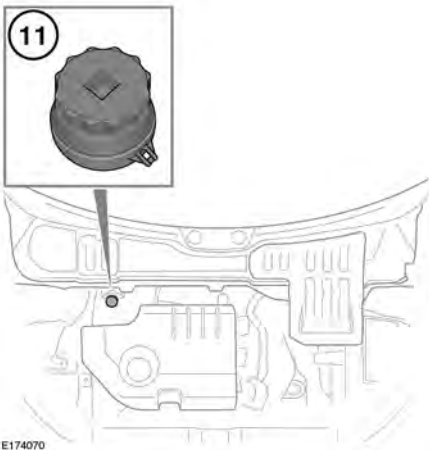

E174070

1. Tapón del depósito del líquido de frenos (vehículos con volante a la derecha). Retire la tapa del vano motor del lado derecho para facilitar el acceso. Consulte **271, TAPAS SITUADAS EN EL VANO MOTOR - DESMONTAJE**.
2. Tapón de llenado de aceite del motor (motor de gasolina de 2,0 L).
3. Tapón del depósito del líquido de frenos (vehículos con volante a la izquierda). Retire la tapa del vano motor del lado izquierdo para facilitar el acceso. Consulte **271, TAPAS SITUADAS EN EL VANO MOTOR - DESMONTAJE**.

Comprobación de los niveles de líquidos

4. Varilla medidora del nivel de aceite (motor diésel de 2,2 L).
5. Tapón de llenado de aceite del motor (motor diésel de 2,2 L).
6. Varilla medidora del nivel de aceite (motor diésel de 2,0 L).
7. Varilla medidora del nivel de aceite (motor de gasolina de 2,0 L).
8. Tapón del depósito del líquido lavaparabrisas.
9. Tapón de llenado del depósito de refrigerante del motor.
10. Tapón de llenado de aceite del motor (motor diésel de 2,0 L).
11. Tapón de llenado del depósito del líquido de escape diésel (DEF). Consulte 258, LÍQUIDO DE ESCAPE DIÉSEL (DEF).

⚠ Cuando trabaje en el vano motor, observe siempre las precauciones de seguridad. Consulte 270, SEGURIDAD EN EL GARAJE.

⚠ No arranque el motor ni conduzca el vehículo si cabe la posibilidad de que cualquier líquido derramado entre en contacto con una superficie caliente como, por ejemplo, el escape. Solicite asistencia especializada inmediatamente.

COMPROBACIÓN DEL NIVEL DE ACEITE DEL MOTOR

ⓘ Compruebe el nivel de aceite del motor cada semana. Si observa un descenso importante o súbito del nivel de aceite, solicite asistencia profesional.

ⓘ Procure que el nivel de aceite no descienda por debajo de la marca o muesca inferior de la varilla.

ⓘ Si se muestra el mensaje **PRESIÓN DE ACEITE BAJA**, detenga el motor en cuanto pueda hacerlo con total seguridad y solicite asistencia especializada. No arranque el motor hasta que se haya rectificado la causa.

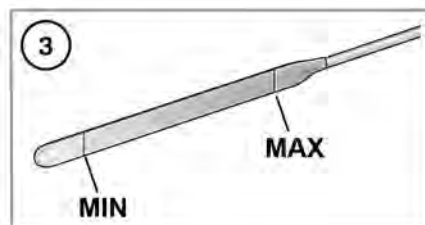
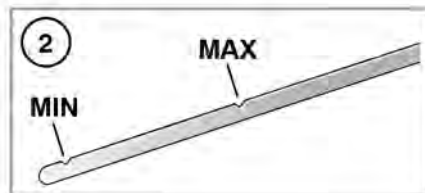
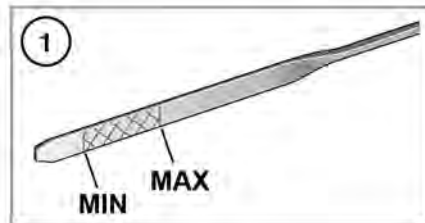

E177219

1. Varilla de nivel de aceite del motor: gasolina de 2,0 L.
2. Varilla de nivel de aceite del motor: diésel de 2,2 L.

Comprobación de los niveles de líquidos

3. Varilla de nivel de aceite del motor: diésel de 2,0 L.

 La varilla de nivel en motores diésel de 2,0 L dispone de una patilla, para facilitar el montaje. Asegúrese de que la patilla esté correctamente alineada con la ranura del tubo de la varilla de nivel. De lo contrario, es posible que la varilla de nivel no se acople correctamente y que salga aceite del motor.

Antes de comprobar el nivel de aceite, verifique lo siguiente:

- Que el vehículo está horizontal.
- Que el aceite del motor está frío.

Nota: Si necesita comprobar el nivel de aceite con el motor caliente, detenga el motor y deje reposar el vehículo durante cinco minutos para que el aceite vuelva al cárter. No arranque el motor.

El nivel de aceite se puede comprobar de la manera siguiente:

1. Retire la varilla medidora y limpie la parte plana con un paño que no deje pelusa.
2. Vuelva a introducir por completo la varilla y sáquela para comprobar el nivel de aceite.

Como norma general, si el nivel de aceite en la varilla:

1. Está más cerca de la marca o muesca superior que de la inferior, no añada aceite.
2. Está más cerca de la marca o muesca inferior que de la superior, añada 0,5 litros de aceite.
3. Está por debajo de la marca o muesca inferior, añada:

- Motor de gasolina de 2,0 L: 0,8 litros de aceite.
- Motor diésel de 2,2 L: 1,5 litros de aceite.
- Motor diésel de 2,0 L: 1,8 litros de aceite.

Vuelva a comprobar el nivel después de otros 5 minutos.

REPOSICIÓN DEL NIVEL DE ACEITE

 La garantía de su vehículo puede quedar anulada si se ocasionan daños debido al uso de un tipo de aceite que no cumpla con la especificación requerida.

 Si no utiliza un aceite que cumpla con la especificación requerida, podría causarse un desgaste excesivo del motor, una acumulación de sedimentos y depósitos y un aumento de la contaminación. También podría ocasionar la avería del motor. Consulte **346, LUBRICANTES Y LÍQUIDOS**.

 Si se echa demasiado aceite, el motor podría resultar gravemente dañado. Debe añadirse aceite en pequeñas cantidades y comprobar el nivel de nuevo para asegurarse de que no se ha llenado en exceso el motor.

1. Retire el tapón de llenado de aceite del motor.
2. Añada aceite para mantener el nivel entre las marcas o muescas **MIN** y **MAX** de la varilla de nivel.

Comprobación de los niveles de líquidos

- ❗ Debe utilizar aceite de la especificación correcta y asegurarse de que es adecuado para las condiciones meteorológicas en las que se va a utilizar el vehículo.

Nota: La cantidad aproximada de aceite necesaria para subir el nivel de **MIN** a **MAX** es 0,85 litros en el motor de gasolina de 2,0 L, 1,5 litros en el motor diésel de 2,2 L y 1,8 litros en el motor diésel de 2,0 L.

3. Limpie cualquier resto de aceite que se haya derramado al rellenar el nivel.
4. Compruebe el nivel de aceite de nuevo tras cinco minutos.
5. Vuelva a colocar el tapón de llenado de aceite.

COMPROBACIÓN DEL NIVEL DE REFRIGERANTE

- ❗ Si el motor funciona sin refrigerante, se producirán daños importantes.
- ❗ Si se observa una pérdida continua de refrigerante, solicite asistencia especializada inmediatamente.

El nivel del depósito de refrigerante debe comprobarse al menos una vez a la semana (más frecuentemente después de haberse recorrido mucha distancia o en condiciones difíciles de conducción). Compruebe siempre el nivel cuando el sistema esté frío.

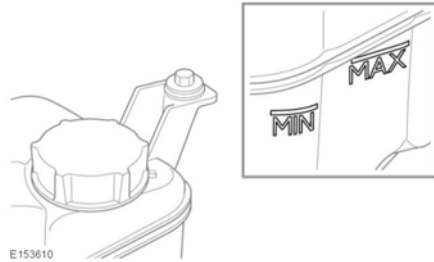

Verifique que se mantiene el nivel de refrigerante entre las marcas indicadoras **MIN** y **MAX** en el lateral del depósito de expansión.

Si el nivel ha bajado de forma repentina o en una cantidad importante, lleve el vehículo a un taller para que lo examine un concesionario/taller autorizado lo antes posible.

REPOSICIÓN DEL NIVEL DE REFRIGERANTE

- ⚠ **Nunca extraiga el tapón de llenado del depósito de refrigerante mientras el motor esté caliente. Puede salir un chorro de vapor o agua caliente, con el consiguiente riesgo de daños personales graves.**
- ⚠ **Desenrosque el tapón de llenado lentamente para que la presión del vapor vaya saliendo antes de retirar por completo el tapón.**
- ⚠ **El anticongelante es muy inflamable. No permita que el anticongelante entre en contacto con llamas vivas u otras fuentes de calor (por ejemplo, un motor caliente), ya que podría producirse un incendio.**

Comprobación de los niveles de líquidos



El anticongelante es tóxico y puede resultar letal en caso de ingestión. Guarde siempre los envases correctamente cerrados y fuera del alcance de los niños. Si sospecha de una ingestión, solicite atención médica de inmediato.



Cuando viaje por zonas en las que el agua corriente contiene sal, asegúrese de llevar consigo agua dulce (destilada o de lluvia). Si llena el depósito con agua salada, el motor puede resultar gravemente dañado.



El uso de refrigerantes no homologados afecta negativamente al sistema de refrigeración del motor y, por tanto, a su durabilidad.



El anticongelante daña las superficies pintadas; seque cualquier líquido derramado con un paño absorbente inmediatamente y lave la zona con una mezcla de gel para vehículos y agua.

El anticongelante contiene importantes anticorrosivos. El contenido de anticongelante del refrigerante debe mantenerse a concentraciones del 50% \pm 5% durante todo el año (no solo en épocas frías). Para garantizar que se preservan las propiedades anticorrosivas del refrigerante, debe comprobarse el contenido de anticongelante una vez al año y sustituirse por completo cada diez años, independientemente de la distancia recorrida. De lo contrario, podría producirse corrosión en el radiador y demás componentes del motor. La densidad específica de una solución de anticongelante al 50% a 20°C es de 1,068 y protege contra heladas hasta una temperatura de -40°C.

1. Quite el tapón del depósito de refrigerante girándolo hacia la izquierda.
2. Reponga el nivel hasta alcanzar la marca **MAX** indicada en el lateral del depósito de refrigerante. Use una mezcla del 50% de agua y 50% de anticongelante. Consulte **346, LUBRICANTES Y LÍQUIDOS**.

Nota: *En caso de emergencia, y solo si no dispone de un anticongelante aprobado, rellene el sistema de refrigeración con agua limpia, pero tenga en cuenta la consiguiente reducción de protección contra heladas. No llene o rellene el depósito con formulaciones convencionales de anticongelante. Si tiene alguna duda, consulte a un técnico cualificado.*

3. Vuelva a colocar el tapón del depósito de refrigerante girándolo hacia la derecha hasta que oiga un clic procedente del trinquete del tapón.

Comprobación de los niveles de líquidos

COMPROBACIÓN DEL NIVEL DEL LÍQUIDO DE FRENOS/ EMBRAGUE

 Solicite asistencia profesional inmediatamente si el recorrido del pedal de freno es demasiado largo, o si hay una pérdida considerable del líquido de frenos. Si sigue conduciendo en dichas circunstancias, podrían aumentar las distancias de parada o fallar por completo los frenos.

 El líquido de frenos es muy tóxico. Mantenga los recipientes sellados y fuera del alcance de los niños. Si se sospecha de una ingestión accidental del líquido, solicite atención médica de inmediato.

 Si el líquido entra en contacto con los ojos o la piel, lávese inmediatamente con abundante agua limpia.

 El líquido de frenos es muy inflamable. No permita que el líquido de frenos entre en contacto con llamas vivas u otras fuentes de calor (p. ej., un motor caliente).

 No conduzca el vehículo si el nivel del líquido está por debajo de la marca MIN.

Si la cantidad del líquido de frenos en el depósito desciende por debajo del nivel recomendado, se enciende un testigo de color rojo en el cuadro de instrumentos. Consulte **64, FRENO (ROJO)**.

Nota: Si se enciende el testigo con el vehículo en marcha, deténgase de manera segura lo antes posible pisando suavemente el freno. Compruebe el nivel del líquido y rellénelo si fuera necesario.

Con el vehículo sobre una superficie nivelada, compruebe el nivel del líquido al menos una vez a la semana (más frecuentemente después de haberse recorrido mucha distancia o en condiciones difíciles de conducción).

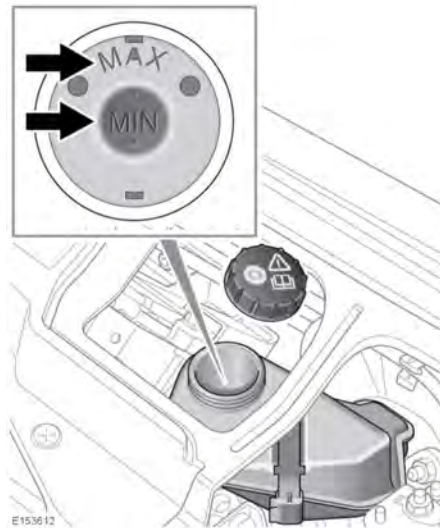

1. Desmonte la tapa correspondiente del vano motor. Consulte **287, UBICACIONES PARA EL LLENADO DE LÍQUIDOS y 271, TAPAS SITUADAS EN EL VANO MOTOR - DESMONTAJE**.
2. Limpie el depósito de líquido de frenos y el tapón antes de quitarlo para evitar que entre suciedad en el depósito.
3. Quite el tapón del depósito girándolo hacia la izquierda.
4. Compruebe el nivel del depósito de líquido de frenos. El nivel debe estar entre las marcas **MIN** y **MAX**.

Comprobación de los niveles de líquidos

Nota: El nivel del líquido puede descender ligeramente durante el uso normal del vehículo como consecuencia del desgaste de las pastillas de freno; no obstante, nunca deberá bajar de la marca **MIN**.

REPOSICIÓN DEL NIVEL DE LÍQUIDO DE FRENOS/ EMBRAGUE

- ❗ Utilice siempre líquido de frenos que cuenta con la especificación correcta. Consulte **346, LUBRICANTES Y LÍQUIDOS**.
 - ❗ El líquido de frenos dañará las superficies pintadas. Seque inmediatamente con un paño absorbente todo líquido que se haya derramado y lave la zona con una mezcla de gel para coches y agua.
 - ❗ Utilice únicamente líquido nuevo de un recipiente hermético (el líquido de recipientes abiertos o un líquido anteriormente purgado del sistema habrá absorbido humedad, lo que afectaría negativamente al rendimiento de los frenos, y no debe utilizarse).
 - ❗ No reponga el nivel del líquido de frenos hasta la marca de nivel máximo salvo que se hayan sustituido las pastillas de freno. Si tiene dudas, solicite asistencia profesional.
1. Reponga el nivel del depósito del líquido de freno al menos hasta la marca de nivel mínimo.
 2. Vuelva a colocar el tapón del depósito del líquido de frenos girándolo hacia la derecha.

3. Vuelva a colocar la tapa en el vano motor. Consulte **272, TAPAS SITUADAS EN EL VANO MOTOR - MONTAJE**.

COMPROBACIÓN DEL NIVEL DEL LÍQUIDO DEL LAVAPARABRISAS

- ⚠ Procure que el líquido del lavaparabrisas no entre en contacto con llamas vivas o fuentes de ignición.
- ⚠ Si se conduce el vehículo cuando la temperatura ambiente es inferior a los 4°C, utilice un líquido del lavaparabrisas con protección contra congelación.
- ❗ Utilice únicamente líquido lavaparabrisas homologado.
- ❗ Procure no derramar ningún líquido, especialmente si se está utilizando una concentración de producto elevada o sin diluir. Si se derrama algún líquido, lave inmediatamente con agua la zona afectada.

El depósito de líquido lavaparabrisas ofrece suministro tanto a los surtidores del parabrisas y de la luneta como a los lavafaros.

Compruebe el nivel del depósito y rellénelo al menos una vez por semana. Rellene el depósito con líquido del lavaparabrisas para evitar la congelación. Accione los interruptores del lavaparabrisas de manera periódica para comprobar que no se han obstruido los surtidores y que están correctamente orientados.

REPOSICIÓN DEL NIVEL DEL LÍQUIDO DEL LAVAPARABRISAS

Rellene el líquido lavaparabrisas como se indica a continuación:

1. Limpie el tapón del depósito de líquido lavaparabrisas antes de quitarlo para evitar que entre suciedad en el depósito.
2. Retire el tapón de llenado.
3. Rellene el depósito hasta que se vea el líquido en la boca de llenado.
4. Vuelva a poner el tapón de llenado.