



Rücksitze

UMKLAPPEN DER RÜCKSITZE

-  Immer sicherstellen, dass alle Gegenstände, die im Fahrzeug transportiert werden, sicher verstaut sind.
-  Fahrgäste dürfen unter keinen Umständen im Laderaum mitgenommen werden. Alle Fahrzeuginsassen müssen sich auf den Sitzen befinden und stets einen Sicherheitsgurt angelegt haben, wenn sich das Fahrzeug bewegt.

UMKLAPPEN DER SITZE (5-Sitzer)



Der geteilte Rücksitz kann vollständig umgeklappt werden, um Raum für große Lasten zu schaffen. Alternativ kann nur ein Teil des Rücksitzes umgeklappt werden, so dass Fahrgäste auf dem nicht umgeklappten Rücksitz sitzen können.

Teilweises oder vollständiges Umklappen des Sitzes:

1. Die Kopfstützen ganz nach unten schieben.

2. An der Schlaufe des entsprechenden Sitzpolsters ziehen, um es in die vertikale Position zu bringen.
3. Den/die Entriegelungshebel der Rückenlehne ziehen, dann die Rückenlehne(n) absenken, bis sie einrastet (einrasten).

Hinweis: Einige 5-Sitzer-Modelle sind mit den gleichen Sitzen ausgestattet wie das 7-Sitzer-Modell.

AUFRICHTEN DER SITZE (5-Sitzer)

 Darauf achten, dass der Verriegelungsmechanismus nach dem Aufstellen der Rückenlehne vollständig eingerastet ist. Rasten die Rückenlehnen nicht vollständig ein, sind um die Rückenlehnen-Entriegelungshebel herum rote Markierungen zu sehen.



E175290

Die Schlaufe nach oben ziehen, um die Sitze zu entriegeln, und zum Aufrichten der Sitze das Umklappverfahren in umgekehrter Reihenfolge durchführen.

Hinweis: Die Kopfstützen müssen in die korrekte Position angehoben werden, bevor sich jemand auf den betreffenden Sitz setzt.

UMKLAPPEN DER SITZE (7-Sitzer)

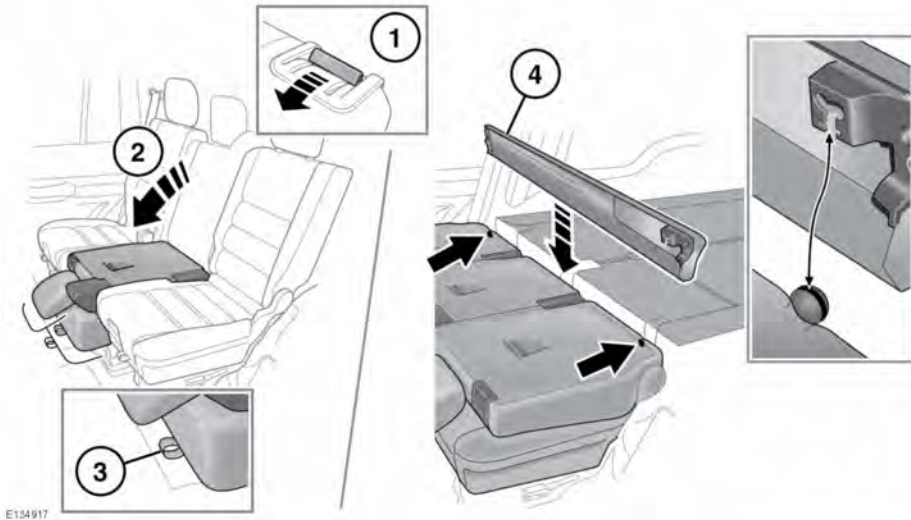

Einer der Sitze kann umgeklappt für die beiden anderen Sitze als Ablage dienen. Es können auch alle drei Sitze nach vorn geklappt werden, um den Laderaum zu vergrößern. Es kann auch ein Sitz für den Zugang zur dritten Sitzreihe umgeklappt werden.

Hinweis: Die Rücksitze können nicht umgeklappt werden, wenn sich die Vordersitze in der hintersten Position befinden.

Hinweis: Die mittlere Rückenlehne muss stets zuerst eingeklappt werden.

1. Den Rückenlehnenhebel nach vorn ziehen.
2. Die Rückenlehne nach vorn in die Ablageposition klappen.
3. An der Schlaufe an der Vorderseite des Sitzes ziehen und den Sitz nach unten drücken, um ihn in die Laderaumposition zu klappen.

4. Die Laderaumabdeckung kann wie abgebildet hinter den umgeklappten Sitzen verstaut werden.

AUFRICHTEN DER SITZE (7-Sitzer)



Die Sitzposition muss überprüft und getestet werden, um sicherzustellen, dass das Sitzpolster und die Rückenlehne vor dem Fahrantritt sicher eingerastet sind. Rasten die Rückenlehnen nicht vollständig ein, sind um die Rückenlehnen-Entriegelungshebel herum rote Markierungen zu sehen.

⚠ Beim Aufrichten der Rücksitze darauf achten, dass die Sicherheitsgurte korrekt in den Gurtführungen verlaufen und nicht hinter den Sitzen eingeklemmt sind.

ⓘ Nicht versuchen, die Sitze anzuheben, wenn die Laderaumabdeckung hinter den Sitzen verstaut ist. Das kann zu einer Beschädigung der Laderaumabdeckung führen.

Hinweis: Die mittlere Rückenlehne muss immer zuletzt aufgerichtet werden.

1. An der Schlaufe (3) vorn am Sitzpolster ziehen.
2. Die Rückenlehne an der Ober- und Unterseite greifen und in die Ablageposition bringen.
3. Den Entriegelungshebel (1) nach vorn ziehen.
4. Die Rückenlehne nach oben ziehen und in die vorgesehene Position schieben. In der korrekten Position rastet der Verriegelungsmechanismus hörbar ein.

Hinweis: Die Kopfstützen müssen in die korrekte Position angehoben werden, bevor sich jemand auf den betreffenden Sitz setzt.

ZUGANGSPOSITION (7-Sitzer)

⚠ Das Fahrzeug darf nicht mit den Rücksitzen in der Zugangsposition gefahren werden. Eine Bewegung des Fahrzeugs könnte dazu führen, dass die Rückenlehne plötzlich nach vorn fällt und Verletzungen verursacht.

Um mit dieser Methode Zugang zur dritten Sitzreihe zu erhalten, muss zunächst die Kopfstütze der zweiten Reihe vollständig abgesenkt werden.

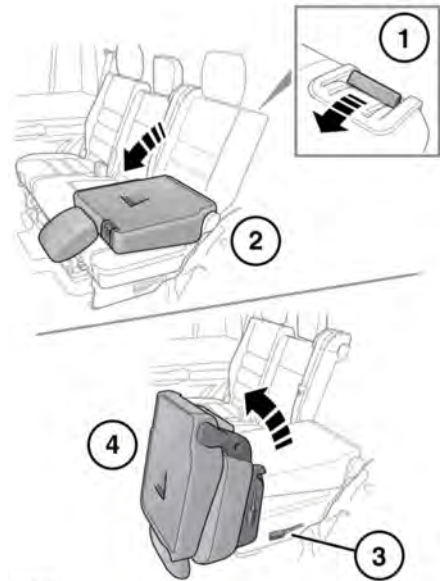



E134918

1. Den Rückenlehnenhebel nach vorn ziehen.
2. Die Rückenlehne in die Ablageposition absenken.
3. Den Zugangshebel an der Seite des Sitzes ziehen.
4. Den Sitz nach vorn klappen.

Um den Sitz in die aufrechte Stellung zurückzubringen, diesen absenken, bis der Zugangshebel wieder einrastet. Dann am Rückenlehnen-Entriegelungshebel ziehen und die Rückenlehne wieder in die aufrechte Position bringen.

Hinweis: Die Sitze der zweiten Reihe können nicht unmittelbar aus der Laderaumposition in die Zugangsposition gebracht werden. Die Rückenlehne muss zuerst in die Ablageposition gebracht werden.

 **Beim Zurückstellen des Sitzes aus der Zugangsposition darauf achten, dass nichts durch den Sitz eingeklemmt wird.**

 **Die Sitzposition muss überprüft und getestet werden, um sicherzustellen, dass das Sitzpolster und die Rückenlehnen vor dem Fahrtantritt sicher eingerastet sind. Rasten die Rückenlehnen nicht vollständig ein, sind um die Rückenlehnen-Entriegelungshebel herum rote Markierungen zu sehen.**

Die Sitze der dritten Reihe können flach umgeklappt werden.

SITZE IN DER DRITTEN REIHE (7-Sitzer)

 **Beim Einklappen des Sitzes darauf achten, dass nichts unter dem Sitz der dritten Reihe oder im Fußraum liegen gelassen wurde, da dadurch der Gegenstand oder der Sitz beschädigt werden könnte.**

 **Beim Aufrichten und Einklappen des Sitzes in der dritten Reihe vorsichtig vorgehen, damit keine Finger eingeklemmt werden.**

 **Nicht versuchen, die Sitze in der dritten Reihe anzuheben, wenn die Laderaumabdeckung hinter den Sitzen der zweiten Reihe verstaut ist. Das kann zu Beschädigungen der Laderaumabdeckung oder der Sitze führen.**

UMKLAPPEN UND AUFRICHTEN DER SITZE IN DER DRITTEN REIHE

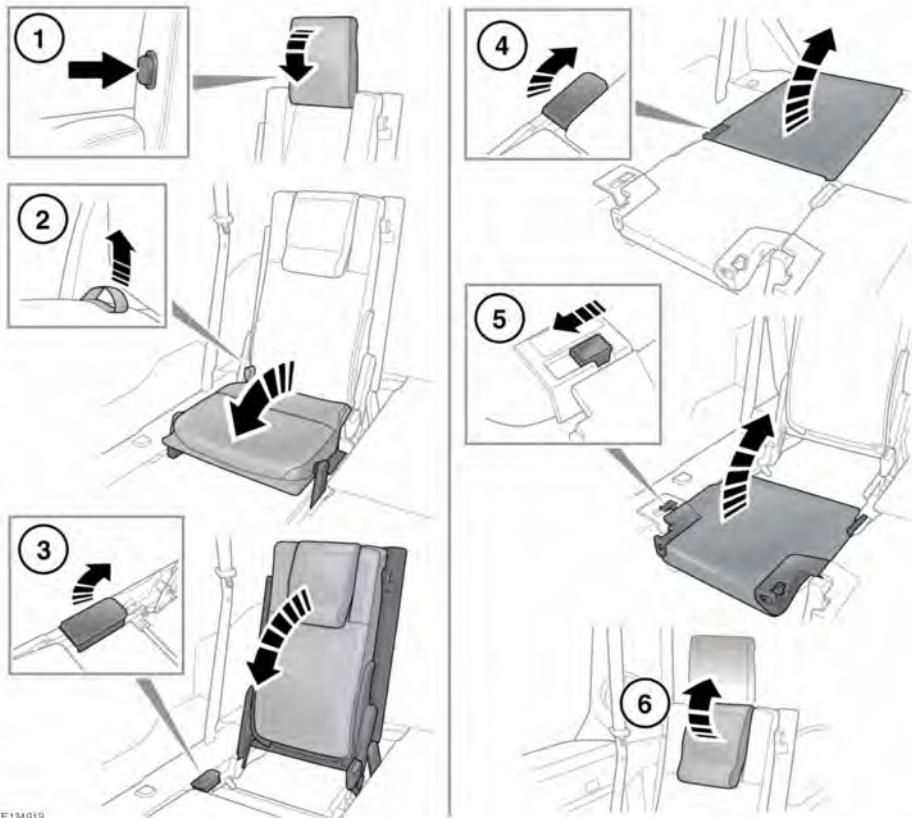

E134919

- ⚠ **Die Kopfstütze muss immer nach oben geklappt werden, wenn die Sitze in der dritten Reihe genutzt werden sollen.**
- ⚠ **Beim Aufrichten der Rücksitze darauf achten, dass die Sicherheitsgurte korrekt in den Gurtführungen verlaufen und nicht hinter den Sitzen eingeklemmt sind.**

1. **Umklappen:** Den Entriegelungsknopf der Kopfstütze drücken und die Kopfstütze ganz nach unten klappen.
2. Die Entriegelungsschleife (hinten am Sitzpolster) nach oben ziehen, um den Sitz zu lösen. Dafür könnte ein moderater Kraftaufwand nötig sein. Das Polster ganz nach vorn klappen, bis es einrastet.

Rücksitze

3. Den Rückenlehnen-Entriegelungshebel nach oben ziehen und die Rückenlehne ganz nach vorn klappen, bis sie in ihrer Position im Laderaumboden einrastet.
4. **Aufrichten:** Am Rückenlehnenhebel ziehen, um die Rückenlehne zu lösen und in die aufgerichtete Stellung anzuheben. Sie muss in ihrer Position einrasten.
5. Die Verriegelung lösen, um das Sitzpolster anzuheben. Das Polster in die vorgesehene Position drücken und dabei darauf achten, dass es an der Rückenlehne einrastet.
6. Die Kopfstütze nach oben klappen, bis sie einrastet.