





















## 车轮更换安全事项

在提升车辆或更换车轮之前，确保阅读并遵守以下警告：

-  将车辆驶离公路和交通道路；务必将车辆停放在安全的地方。
-  如果车辆位于金属格栅或检修孔盖上，则切勿顶起车辆。
-  确保将车辆放在坚固的水平地面上。
-  确保将千斤顶放在坚固的水平地面上。
-  启用电子驻车制动 (EPB) 并选择驻车档 (P)。
-  确保将空气悬架设置为越野高度。不执行此步骤，则无法将千斤顶放置在顶升点。
-  打开危险警告灯。
-  确保前轮处于正前方位置，并啮合转向锁。
-  从车辆上断开拖车/挂车。
-  确保所有乘客和动物离开车辆，并处在远离公路的安全位置。
-  在车辆后面的适当距离处放置三角警示牌，并正对过往行人和车辆。
-  在顶升车辆前取出备胎，以免使车辆在顶升时不稳定。
-  切勿在千斤顶与地面之间或千斤顶与车辆之间放置任何物体。
-  警告 - 任何人不得将身体任何部分置于由千斤顶支撑的车辆下方。

-  在松开车轮螺母时要小心。如果没有正确连接，车轮撑块可能滑开，车轮螺母可能突然退出。意外移动可能导致人身伤害。
-  小心取下备胎并拆下破孔的车轮。车轮很重，处理不当可能会导致人身伤害。
-  将千斤顶从车辆侧边放置，并安放在恰当的顶升点。
-  在千斤顶头部完全啮合顶升点之前，不得试图升起车辆。仅可用经认可的顶升点升起车辆。
-  此千斤顶仅适用于更换车轮。切勿在仅使用千斤顶作为支撑物的车辆下作业。在身体的任何部位进入车下之前，应务必使用正确规格的车辆支撑座。
-  在轮胎更换过程中，请务必使用完全的顶升杆总成，降低意外受伤的风险。
-  车辆仅由千斤顶支撑时，不得启动或运转发动机。

## 工具箱

注意：工具类型和位置可能与图示的不同。

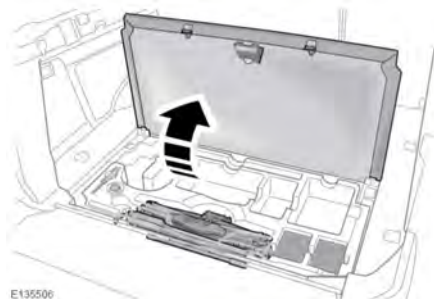

## 车轮更换

**5 座车辆：**工具箱位于载货区地板的面板下面。

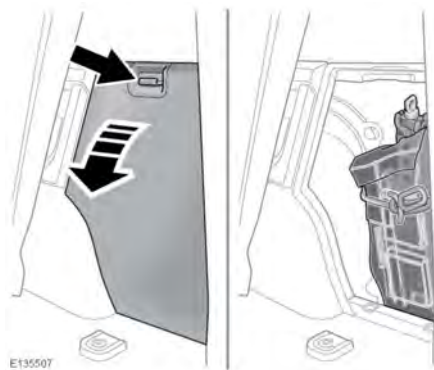



**7 座车辆：**工具箱位于装载区域的检查护盖后面。

**注意：**注意各个工具的装载位置，因为使用之后必须将其放回原来的正确位置。

**注意：**不时检查一下千斤顶，清洁移动件并涂抹润滑脂，特别是螺纹部位，以防止生锈。

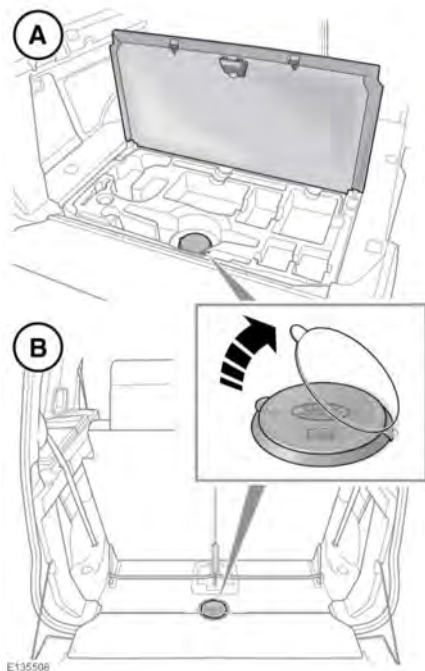
## 拆卸备胎



 在顶升车辆前取出备胎，以免使车辆在顶升时不稳定。

 车轮很重，处理不当可能导致人身伤害。在提升或操纵车轮时应格外小心。

在 5 座车辆 (A) 上

- 打开后行李舱地板。
- 拆下盖板以便接触备胎吊升装置绞盘心轴。
- 拆下车辆工具箱的所有工具。请参阅 **179, 工具箱**。

## 在 7 座车辆 (B) 上

- 拆下第三排座椅后面的盖板以便接触备胎吊升装置绞盘心轴。
- 拆下车辆工具箱的所有工具。请参阅 179, 工具箱。

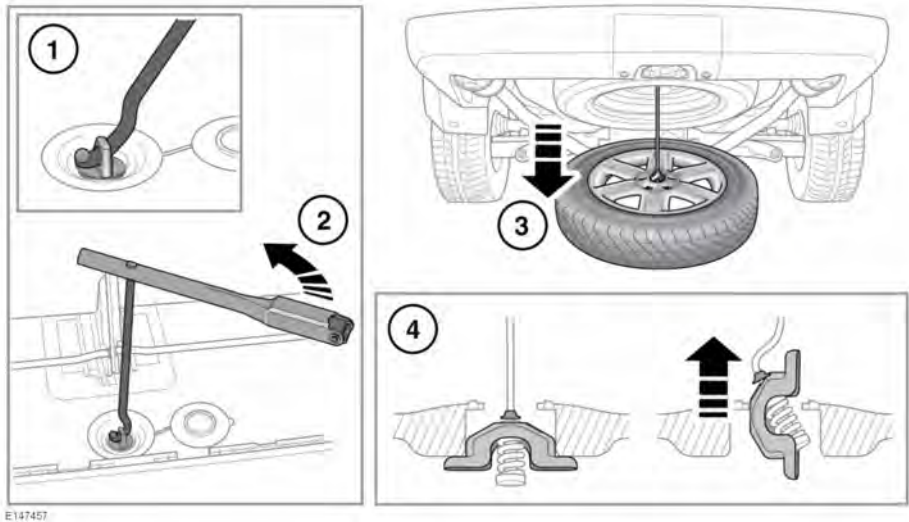

**!** 不可使用动力工具来取下备胎。这样做会损坏装置。

**注意：** 取下备胎之前，标记其存放位置。被更换下来的车轮必须正确地安放到备胎放置的位置。

1. 将千斤顶手柄穿过绞盘心轴上的孔。
2. 将车轮撑杆安装到千斤顶手柄上，并逆时针转动以降低备胎。
3. 持续转动车轮吊升装置绞盘，直到备胎位于地面且吊索松弛为止。

**注意：** 不要试图转动绞盘超过其实际止动位置。

4. 握住吊索并使吊耳倾斜，直到吊耳能够通过备胎中的孔为止。

## 使用车轮楔块

**!** 务必使用合适的车轮楔块楔住车轮。将楔块放在车轮两侧，与要更换的车轮呈反对角线方向。

**!** 如果不可避免要在轻微的斜坡上顶升车辆，应将楔块放在不升起的车轴上的两个车轮的下坡侧。

## 车轮更换



E135575

车轮楔块放置在工具箱中。

1. 从工具箱中取出楔块，升起折叠的部分 **(A)** 以装配楔块。
2. 升起楔块的支撑部分 **(B)** 直至其锁定到位。
3. 将车辆停放在水平地面上。  
必须使用两个楔块。将楔块放置在车轮的相对两侧，然后推动它们完全紧靠轮胎。

### 顶升点和千斤顶类型 - 空气悬架

- ❗ 仅在指定的顶升点举升车辆，否则可导致车辆损坏。

## 操作千斤顶 - 空气悬架

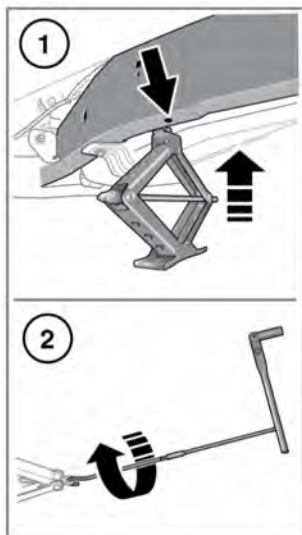

E 135321

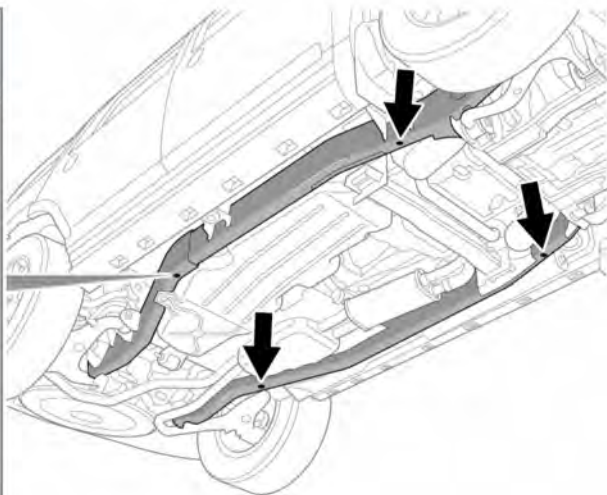

**警告** - 任何人不得将身体任何部分置于由千斤顶支撑的车辆下方。

**警告** 在顶升车辆之前，请参考《车主手册》该部分开始处的所有警告事项。

操作千斤顶前，请参见 **179**, 车轮更换安全事项。

1. 将千斤顶放置在建议的顶升点下。
2. 使用适配器将摇臂顶重杆安装到千斤顶上。将车轮螺母套筒安装到摇臂顶重杆的末端，然后顺时针旋转以升起车辆。

## 顶升点和千斤顶类型 - 盘簧悬架

**警告** 由于盘簧悬架系统的特性，使得不能通过顶升底盘来使车轮离开地面。

**注意** 仅在指定的顶升点举升车辆，否则可导致车辆损坏。

# 车轮更换

## 操作千斤顶 - 盘簧悬架

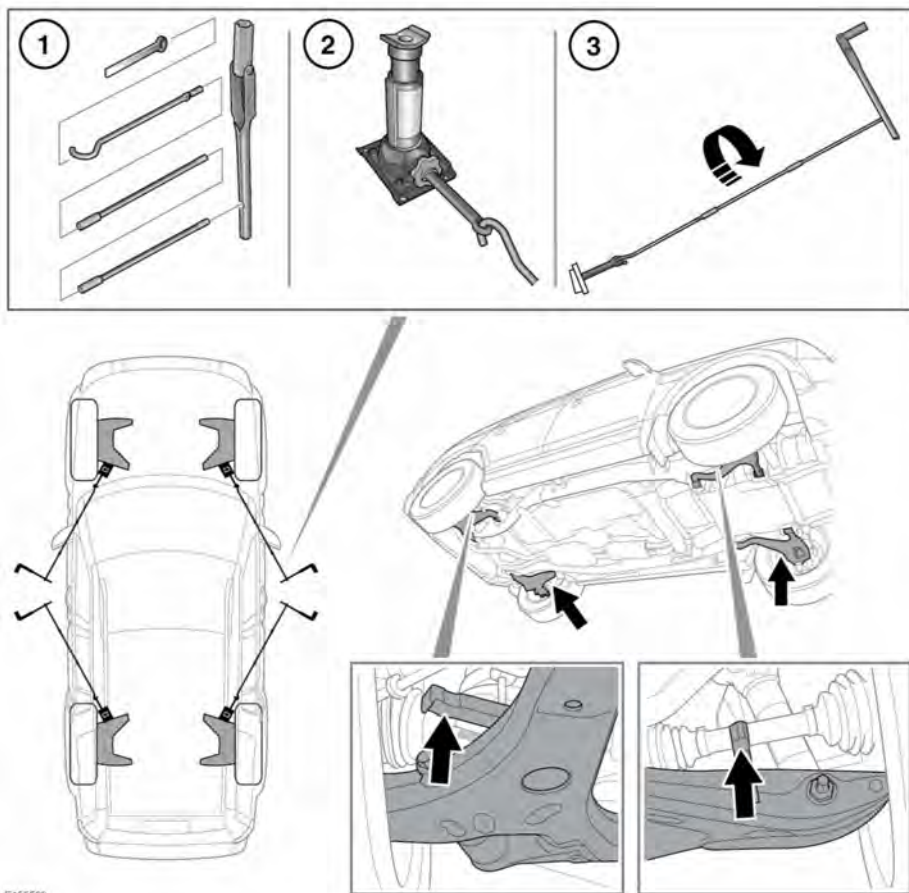

**警告** - 任何人不得将身体任何部分置于由千斤顶支撑的车辆下方。

**警告** 在顶升车辆之前，请参考《车主手册》该部分开始处的所有警告事项。

操作千斤顶前，请参见 179, 车轮更换安全事项。

1. 按图所示安装摇臂顶重杆。

2. 使用适配器将摇臂顶重杆安装到千斤顶上。

3. 将车轮螺母套筒安装到摇臂顶重杆的端部。将千斤顶放置在正确的顶升点下，然后顺时针旋转摇臂顶重杆以升起车辆。

## 车轮锁紧螺母

可使用提供的专用适配器拆除和安装锁定车轮螺母。请参阅 **179, 工具箱**。

**注意：** 适配器的底面印有代码编号。此编号应记录在随资料包一起提供的保养手册中。若需要更换适配器，您需要提供此编号。

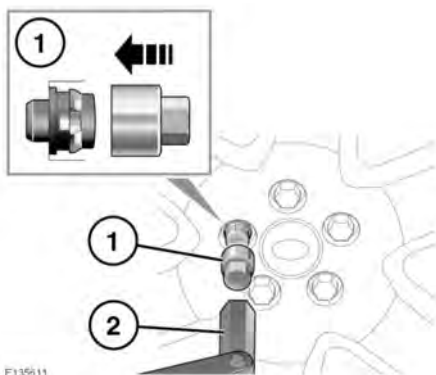

松开：

1. 将车轮螺母适配器插入锁定车轮螺母并确保其完全啮合。
2. 将车轮撑杆置于适配器上，逆时针松开车轮螺母半圈。
3. 用千斤顶举升车辆之后，拆卸车轮锁紧螺母。

**注意：** 在车辆首次交付使用时，车轮螺母适配器可以存储在杂物箱中。在此情况下，必须尽快将车轮螺母适配器移至载货区中的正确存放位置。请参阅 **179, 工具箱**。

## 车轮更换

 在顶升车辆之前，请参考《车主手册》该部分开始处的所有警告事项。

更换车轮前，阅读并遵守警告事项，请参阅 **179, 车轮更换安全事项**。

1. 在顶升车辆之前，使用车轮螺母撑杆逆时针旋转以松开车轮螺母半圈。
2. 将千斤顶定位在相关的顶升点下。对于盘簧悬架车辆，顶升点在下悬架臂上；对于空气悬架车辆，顶升点在底盘下。请参阅 **182, 顶升点和千斤顶类型 - 空气悬架** 或 **183, 顶升点和千斤顶类型 - 盘簧悬架**。
3. 顺时针旋转顶升杆以升起千斤顶托架，直到与顶升点啮合为止。确保千斤顶底座与路面完全接触。
4. 使用千斤顶缓慢稳定地将车辆升起。避免过急操作，否则会导致车辆/千斤顶不稳定。
5. 拆下车轮螺母，并将螺母放置在一起以免其滚散。
6. 拆下车轮并放置在一旁。不得将车轮平放以免损坏车轮面层。
7. 将备胎安装到轮毂上。
8. 重新装上车轮螺母并轻微拧紧。确保车轮与轮毂均匀接合。
9. 确保车辆下方无障碍物，然后缓慢平放下车辆。
10. 当车轮停置在地面并且千斤顶已移开后，完全拧紧车轮螺母。必须将车轮螺母按顺序（参见图示）拧紧至 133 牛米的正确扭矩。

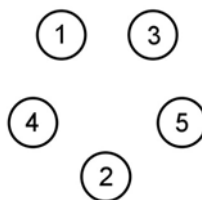

E132675

**注意：** 当某个车轮被置换后若不能拧紧螺母，应尽快将车轮螺母拧至正确的扭矩。

## 车轮更换

若要安装合金备胎，使用合适的钝器将拆下车轮的中心盖敲出。仅用手施加压力，将中心盖压入新安装的备胎。尽快检查并调整轮胎压力。

### 存放更换的车轮

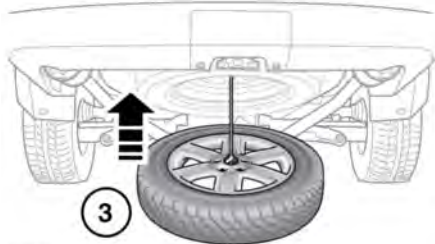
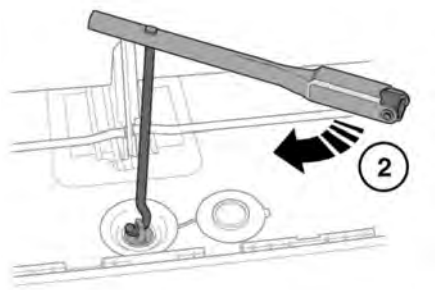
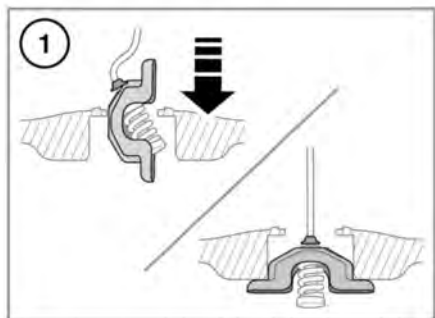

E14745B

 不得在车辆处于千斤顶上时装车轮。

 不可使用动力工具来举升备胎。这样做会损坏装置。

 如果车轮未装上，则切勿完全缩回。

- 将备胎放在车辆下面，并使带有式样的一面朝上。
- 将吊耳穿过备胎 (1) 的中心并将其固定到位。
- 使用千斤顶手柄和车轮撑杆用绞盘升起备胎；以顺时针方向转动车轮吊升装置绞盘心轴。(2)。
- 继续转动，直到车轮吊升装置达到其上上部位置 (3)。此时会听到一声声响，且会通过千斤顶手柄和车轮撑杆感觉到明显的移动。
- 检查并确认备胎已返回至其被拆下前的相同位置。若有疑虑，请稍微降下绞盘，调节备胎位置，然后重复上述前一步骤。  
必须通过绞盘机构将备胎牢牢固定在其正确位置，否则它会松动。
- 更换车轮吊升装置绞盘心轴上的盖。由于锁紧盖的底面与车辆底部处在一样的环境，务必确保将其牢靠定位。

将所有工具重新放回到车辆工具箱中，请参阅 179, 工具箱。确保妥善保存。

### 在未附带车轮时操作绞盘

如果因任何原因而不将备胎或更换的车轮装回车辆的吊升装置，则应通过顺时针旋转车轮吊升装置绞盘心轴使车轮吊升装置重新旋紧，直到吊耳达到其最上部位置。此时会听到一声声响，且会通过千斤顶手柄和车轮撑杆感觉到明显的移动。

要从内缩位置抽出绞盘钢丝绳，请执行下列步骤：

- 对吊耳施加并保持一个向下的力。
- 在对吊耳维持向下的力的同时，逆时针方向转动车轮吊升装置绞盘心轴。



**注意：**如果在抽出绞盘钢丝绳的同时感觉到千斤顶手柄和车轮撑杆上的任何张力，则顺时针方向转动车轮吊升装置绞盘心轴一整圈，然后重复上述程序，以继续抽出钢丝绳。