

液位检查

3. 低于下油位标记或槽口，请添加 0.8 升机油。5 分钟后再次检查油位。

加注机油

- ❗ 如果车辆由于使用不合规格的机油而损坏，则其保修可能无效。
 - ❗ 使用不合规格的机油可能导致发动机过度磨损，形成残渣和沉淀物集聚，并增加污染。这也可导致发动机故障。
 - ❗ 加注过量机油可造成发动机严重损坏。应每次少量添加机油然后重新检查油位，以确保发动机机油加注不会过量。
1. 取下机油加注口盖。
 2. 请按照显示屏上的说明添加机油，或对于 GTDi 车辆，按照发动机油尺上的指示添加机油。请参阅 **174, 检查发动机机油位置**。
 3. 将注油时溅出的机油清除干净。
 4. 10 分钟后再次检查机油位置。

采用正确规格的机油，并确保其适合车辆行驶所在地的气候条件，这些均是最基本的要求。请参阅 **220, 润滑剂与油液**。

注意：将油位从 **MIN**（最低）升高到 **MAX**（最高）所需要的大致油量为 1.5 升。

检查冷却液液位

- ❗ 在未加注冷却液的情况下运行发动机可导致发动机严重损坏。

膨胀箱中的冷却液液位应每周至少检查一次（在长距离行驶或严苛操作条件下检查更为频繁）。切记始终在系统处于冷态时检查液位。

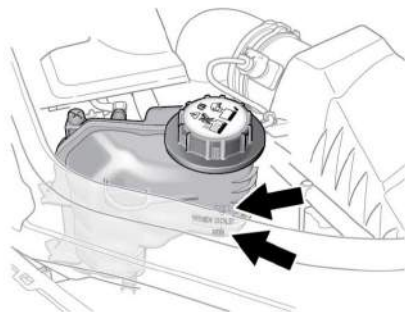

E151133

确保冷却液液位保持在 **MIN**（最低）和 **MAX**（最高）油位指示标记之间，指示标记位于膨胀箱一侧。

如果冷却液/蒸汽从压力盖中排出，或者液位突然下降或显著下降，请尽快安排经销商/授权维修厂对车辆进行检查。

加注冷却液

- ⚠️ 切勿在发动机处于高温时取下加注口盖，逸出的蒸汽或滚烫的水可能造成严重的人身伤害。
- ⚠️ 避免将防冻剂溅洒到高温发动机上 - 这可能会引发火灾。
- ⚠️ 缓慢旋开加注口盖，等待压力完全释放后才完全取下。
- ⚠️ 防冻剂有毒，吞食可致命。请将容器密封保存，放在儿童接触不到的地方。如果怀疑意外误食，请立即就医。
- ⚠️ 如果接触到皮肤或进入眼睛，请立即用大量清水进行冲洗。
- ❗ 在供水含盐的地域行驶时，应务必确保携带淡水（雨水或蒸馏水）。加注盐水会造成发动机严重受损。