

⚠ Ist der Kindersitz nicht korrekt befestigt, besteht im Falle eines Zusammenstoßes oder einer Vollbremsung ein beträchtliches Verletzungsrisiko für das Kind.

Kindersitze mit ISOFIX-Verankerung können nur an den äußeren Sitzpositionen auf den Sitzen der zweiten Sitzreihe befestigt werden.

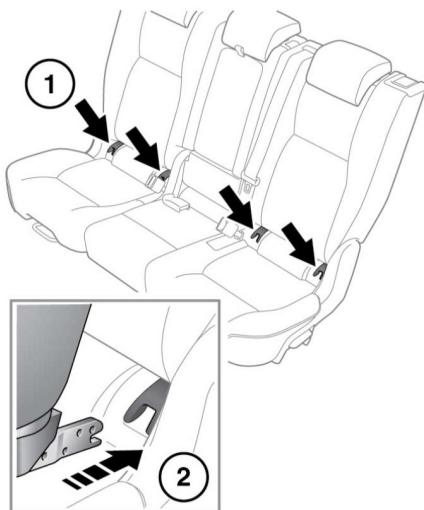

E163865

Einbau eines ISOFIX-Kindersitzes:

1. Die ISOFIX-Verankerungsbügel lokalisieren und, sofern vorhanden, die Abdeckungen entfernen.
2. Den Kindersitz in Position schieben, und den Verriegelungsmechanismus an den ISOFIX-Verankerungsbügeln anbringen.

Bei Vorhandensein einer oberen Halterung am Kindersitz, siehe **46, EINBAUEN VON KINDERRÜCKHALTESYSTEMEN MIT VERANKERUNGEN**.

Die Sicherheit des Kinderrückhaltesystems überprüfen. Dazu versuchen, das Kinderrückhaltesystem vom Fahrzeugsitz zu ziehen und von einer Seite zur anderen zu drehen. Auch wenn das Rückhaltesystem sicher erscheint, müssen die Verankerungen sichtgeprüft werden, um deren korrekte Befestigung sicherzustellen.

Hinweis: Ist ein oberer Haltegurt vorhanden, immer überprüfen, ob dieser korrekt angebracht und befestigt ist.

EINBAUEN VON KINDERRÜCKHALTESYSTEMEN MIT VERANKERUNGEN

⚠ ACHTUNG: Die Verankerungen der Kinderrückhaltesysteme sind so ausgelegt, dass sie nur den Kräften widerstehen, die durch ein korrekt eingebautes Rückhaltesystem ausgeübt werden. Unter gar keinen Umständen dürfen sie für Sicherheitsgurte für Erwachsene, andere Gurte oder zur Befestigung von anderen Gegenständen im Fahrzeug verwendet werden.

⚠ Beim Anbringen der Haltegurte immer die Anweisungen des Kindersitz- oder Kinderrückhaltesystemherstellers befolgen.

⚠ Beim Einbau eines Kindersitzes oder Rückhaltesystems immer den Haltegurt zwischen Oberseite der Rückenlehne und der Unterseite der Kopfstütze hindurchführen.

⚠ Soll ein Kindersitz oder Kinderrückhaltesystem auf der mittleren Sitzposition angebracht werden, muss die mittlere Armlehne verstaub werden (in den Sitz geklappt).

Das Fahrzeug ist möglicherweise mit Verankerungen ausgestattet, die sich hinten an den Sitzen in der zweiten Sitzreihe befinden. Diese dienen zur Befestigung der Haltegurte von Kindersitzen oder Rückhaltesystemen.

Hinweis: Für den mittleren Sitz ist eine Haltegurtverankerung vorhanden. Diese Verankerung nicht für ISOFIX-Kindersitze verwenden.

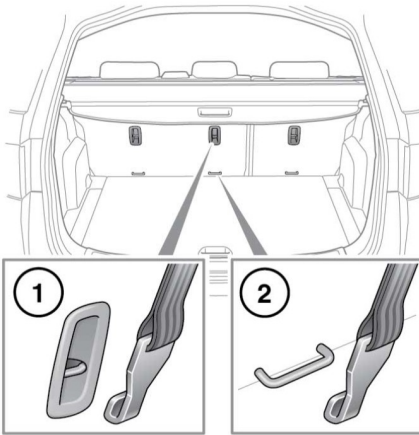

E163146

Positionen der Haltegurt-Verankerungspunkte:

1. Feste Rücksitze.
2. Verschiebbare Rücksitze.

Die Haltegurte wie folgt anbringen:

1. Das Kinderrückhaltesystem in einer der Rücksitzpositionen sicher befestigen.
2. Den Haltegurt über die Rückenlehne, unter der Kopfstütze und zwischen der Rückenlehne und der Laderaumabdeckung entlangführen.
3. Den Haltegurthaken an der Haltegurtverankerung auf der Rückseite des Sitzes befestigen. Der Haltegurthaken darf nicht verdreht sein, wie in der Abbildung dargestellt.

4. Den Haltegurt gemäß den Herstelleranweisungen festziehen.

Hinweis: Bei 5-Sitzer-Fahrzeugen mit verschiebbaren Sitzen muss der Laderaumboden angehoben und nach hinten bewegt werden. Dadurch ist der Zugang zu den Halterung-Verankerungspunkten möglich. Der Laderaumboden muss nach dem Montieren der Haltegurte wieder eingesetzt werden.

Nur bei Fahrzeugen für Australien

Für 5- und 7-Sitzer-Fahrzeuge mit verschiebbaren Rücksitzen müssen die Sitze vor dem Anbringen der Haltegurte in die vorderste Position angepasst werden. Der Sitze müssen anschließend wieder in die hinterste Position geschoben werden, um den Einbau des Kindersitzes zu erleichtern.