

## BATTERIEGESTÜTZTER SIGNALTONGEBER

Für einige Märkte ist das Fahrzeug mit einem batteriegestützten Signaltongeber ausgestattet. Dieses Gerät ertönt, falls es selbst oder die Fahrzeugbatterie bei aktiviertem Sicherheitssystem abgeklemmt wird.

## NEIGUNGSSENSOR

Der Neigungssensor stellt alle Änderungen am Winkel des Fahrzeugs zum Boden fest. Wird der Alarm aktiviert und das Fahrzeug ist doppelt verriegelt, lösen alle Änderungen am Neigungswinkel des Fahrzeugs den Neigungsalarm aus.

**Hinweis:** Die Neigungssensoren können für das nächste Mal, wenn das Fahrzeug verriegelt ist, vorübergehend deaktiviert werden. Siehe **55, INSTRUMENTENTAFEL-MENÜ**. Die Sensoren werden automatisch aktiviert, wenn das Fahrzeug das nächste Mal mit dem Smart Key doppelt verriegelt wird.

## TÜRSCHLOSS UND ENTRIEGELUNGSHEBEL



**Während eine Tür geöffnet ist, liegt das Schloss frei. Verfügt das Fahrzeug über die Funktion für weiches Schließen, nicht versuchen, die Verriegelung manuell zu schließen, da diese auch weich Schließen und Gegenstände oder Körperteile einklemmen könnte.**

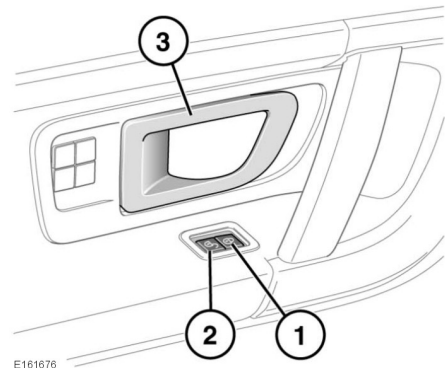

1. Verriegeln: Während alle Türen geschlossen sind, eine beliebige Verriegelungstaste drücken, um alle Türen zu verriegeln.
2. Entriegeln: Zum Entriegeln aller Türen eine beliebige Entriegelungstaste drücken. Alternativ einmal an einem der Vordür-Entriegelungshebel (**3**) ziehen, um alle Türen zu entriegeln. Einmal an einem Fondtür-Entriegelungshebel ziehen, um die einzelne Tür zu entriegeln.

**Hinweis:** Alle Entriegelungsknöpfe sind deaktiviert, wenn das Fahrzeug mit dem Smart Key verriegelt ist.