

VERWENDEN DER GESCHWINDIGKEITSREGELUNG

! Unter bestimmten Bedingungen, wie etwa bei steiler Bergabfahrt, kann die Fahrgeschwindigkeit über der voreingestellten Geschwindigkeit liegen. Der Grund hierfür ist der, dass die Fahrgeschwindigkeit von der Motorbremse nicht aufrechterhalten oder verringert werden kann. In diesem Fall muss der Fahrer u. U. eingreifen.

Hinweis: Die Geschwindigkeitsregelung steht nicht zur Verfügung, wenn die Bergabfahrhilfe (HDC) aktiviert ist oder wenn ein Terrain Response-Spezialprogramm ausgewählt wurde; dies gilt nicht für das Programm „Gras/Schotter/Schnee“.

Hinweis: Die Geschwindigkeitsregelung nicht für Fahrten im Gelände verwenden.

Die Geschwindigkeitsregelung wird über die Bedienelemente am Lenkrad bedient. Der Fahrer kann zu jeder Zeit durch Betätigung der Bremse oder des Gaspedals eingreifen.

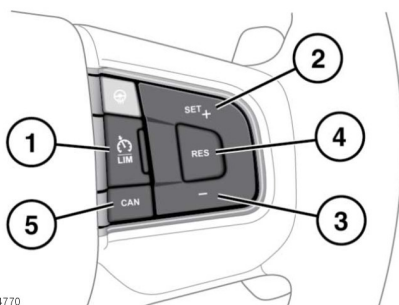

E164770

1. **LIM:** Drücken, um zwischen ASL und Geschwindigkeitsregelung umzuschalten. Die Warnleuchte der Geschwindigkeitsregelung leuchtet auf, um zu bestätigen, dass die Geschwindigkeitsregelung aktiviert wurde. Siehe **62, GESCHWINDIGKEITSREGELUNG (GRÜN)**.
2. **SET+:** Drücken, um die Geschwindigkeit einzustellen oder die voreingestellte Geschwindigkeit zu erhöhen.

Hinweis: Je nach Fahrzeugspezifikation wird die eingestellte Geschwindigkeit als Markierung auf dem Tachometer oder als Zahl im Informationsdisplay angezeigt. Die eingestellte Geschwindigkeit kann auch im Head-Up-Display (HUD) angezeigt werden, fall es aktiviert ist.

Die Geschwindigkeitseinstellung kann auch mit Hilfe des Gaspedals erhöht werden. Bei Erreichen der gewünschten Geschwindigkeit die Taste drücken, um die neue Geschwindigkeit einzustellen und beizubehalten, dann das Gaspedal freigeben.

Hinweis: Die Geschwindigkeitsregelung kann nur bei Geschwindigkeiten über 30 km/h (18 mph) eingeschaltet werden.

3. **(-)** drücken, um die eingestellte Geschwindigkeit zu verringern.
 4. **RES (Wiederaufnahme):** Zur Wiederaufnahme der eingestellten Geschwindigkeit drücken.
- !** **RES** darf nur verwendet werden, wenn der Fahrer weiß, welche Geschwindigkeit voreingestellt ist, und er diese Geschwindigkeit wieder aufnehmen möchte.
5. **CAN (Abbrechen):** Zum Abbrechen aber gleichzeitigen Speichern der eingestellten Geschwindigkeit drücken.

Die Geschwindigkeitsregelung wird auch dann ausgesetzt, wenn das Bremspedal betätigt, der Leerlauf (N) gewählt oder die Bergabfahrkontrolle (HDC) bzw. die dynamische Stabilitätskontrolle (DSC) aktiviert wird.

Hinweis: Wird das Gaspedal länger als 5 Minuten betätigt, um die Geschwindigkeitsregelung für zu übersteuern, wird die Geschwindigkeitsregelung beendet.