

Automatischer Geschwindigkeitsbegrenzer (ASL)

ASL-BEDIENELEMENTE

Mit ASL kann eine Höchstgeschwindigkeit eingestellt werden, die der Fahrer nicht überschreiten möchte. Wenn eine Geschwindigkeit eingestellt wurde, reagiert der Motor bis zur eingestellten Geschwindigkeit normal. Auch wenn das Gaspedal weiter durchgetreten wird, wird die Fahrgeschwindigkeit nicht über die eingestellte Geschwindigkeit hinaus erhöht, außer es wird plötzlich stark beschleunigt (Kickdown). Wird die Kickdown-Funktion verwendet, wird die ASL-Funktion deaktiviert. ASL wird wieder aktiviert, wenn die Fahrgeschwindigkeit unter die eingestellte Geschwindigkeit sinkt.



Unter bestimmten Bedingungen, wie etwa bei steiler Bergabfahrt, kann die Fahrgeschwindigkeit über der eingestellten Geschwindigkeitsbeschränkung liegen. Der Grund hierfür ist der, dass die Fahrgeschwindigkeit von der Motorbremse nicht aufrechterhalten oder verringert werden kann.

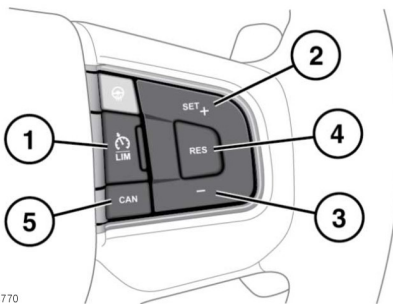

E164770

- 1. LIM:** Drücken, um zwischen Geschwindigkeitsregelung und ASL umzuschalten. Die ASL-Anzeige leuchtet auf, wenn der ASL aktiv ist. Die Geschwindigkeitsregelung und ASL können nicht gleichzeitig verwendet werden.



Beim Einschalten der Zündung wird der vorherige Status, entweder Geschwindigkeitsregelung oder ASL, automatisch abgerufen und aktiviert. Die eingestellte Geschwindigkeit wird nicht abgerufen.

Hinweis: ASL funktioniert bei allen Fahrgeschwindigkeiten. Eine Fahrgeschwindigkeit kann oberhalb 32 km/h (20 mph) eingestellt werden.

- 2. SET+:** Drücken, um die Geschwindigkeitsbegrenzung einzustellen oder zu erhöhen. Die eingestellte Geschwindigkeit wird auf dem Informationsdisplay angezeigt.
- 3. (-)** drücken, um die Geschwindigkeitsbegrenzung zu verringern. Die eingestellte Geschwindigkeit wird auf dem Informationsdisplay angezeigt.
- 4. RES (Wiederaufnahme):** Drücken, um ASL-Unterstützung wiederaufnehmen. Die Wiederaufnahme des ASL findet nur statt, wenn die Fahrgeschwindigkeit niedriger als die voreingestellte Geschwindigkeit und höher als 32 km/h (20 mph) ist. Wenn diese Kriterien nicht erfüllt sind, wird eine Meldung auf dem Informationsdisplay angezeigt.
- 5. CAN (Abbrechen):** Drücken, um ASL-Unterstützung vorübergehend aussetzen. Der ASL kann außerdem durch plötzliches, starkes Beschleunigen (Kickdown) vorübergehend ausgesetzt werden.