

AUSBAUEN DER SCHEINWERFER

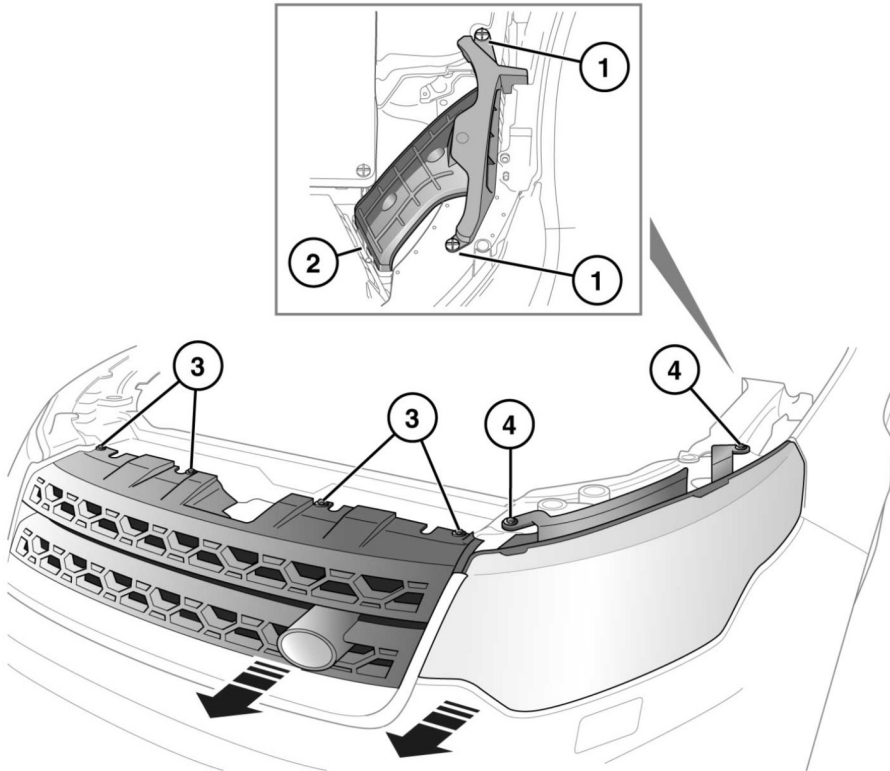

E165250

Verschieben der linken Scheinwerfer-Baugruppe, um Zugang zu den Glühlampen zu erhalten:

1. Die beiden Kunststoff-Befestigungselemente entfernen.
2. Das Rohr zum Lösen vom Luftkasten nach oben ziehen. Dadurch entsteht mehr Raum zum Arbeiten.
3. Die vier Befestigungselemente des Kühlergrills entfernen.
4. Die 2 Befestigungsschrauben entfernen. Der Scheinwerfer kann um 45 mm (1,8 Zoll) zurückgezogen werden.

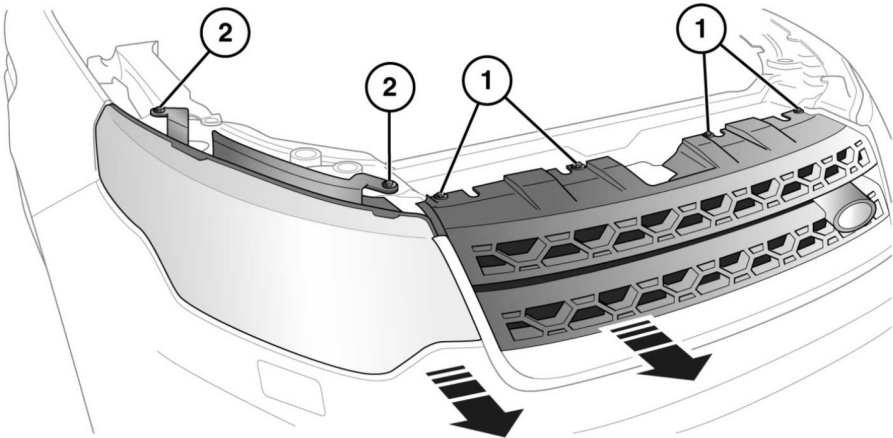

E169251

Verschieben der rechten Scheinwerfer-Baugruppe, um Zugang zu den Glühlampen zu erhalten:

1. Die vier Befestigungselemente des Kühlergrills entfernen.
2. Die 2 Befestigungsschrauben entfernen.

Der Scheinwerfer kann um 45 mm (1,8 Zoll) zurückgezogen werden.