

GESPANNBETRIEB

! Niemals das zulässige Höchstgewicht für Fahrzeug oder Anhänger überschreiten. Dies kann zu schnellerem Verschleiß und Fahrzeugschäden führen. Außerdem können Stabilität und Bremsleistung des Fahrzeugs beeinträchtigt werden, was zum Verlust der Kontrolle, einem verlängerten Bremsweg und u. U. zu einem Überschlagen des Fahrzeugs oder anderen Unfällen führen kann.

! Nur von Land Rover zugelassenes Anhängerzubehör verwenden, um Fahrverhalten und Stabilität zu erhalten.

! Zum Ziehen eines Anhängers niemals Abschleppösen oder Verzurrpunkte verwenden. Sie sind nicht für diesen Zweck bestimmt und könnten versagen, was zu schweren bzw. tödlichen Verletzungen führen kann.

Hinweis: Eine Reduzierung der Leistung der Klimaanlage ist eine normale Funktion beim Ziehen unter hoher Last.

Hinweis: Die Motorleistung verringert sich immer bei höherer Höhenlage. Bei 1.000 m über dem Meeresspiegel und für jede weitere 1.000 m 10 % vom

Brutto-Gespanngesamtgewicht (GTW) abziehen. Siehe **285, GEWICHTE**.

Auf dem Touchscreen kann zur Unterstützung beim Zurücksetzen des Fahrzeugs mit Anhänger ein Rückfahrbild angezeigt werden. Siehe **143, SURROUND-KAMERASYSTEM** und auch **106, ANHÄNGER-RÜCKFAHRHILFE**.

AN DER ANHÄNGERKUPPLUNG ANZUBRINGENDES ZUBEHÖR

! Bevor ein an der Anhängerkupplung anzubringendes Zubehör angebracht wird, sicherstellen, dass es zur Verwendung in Land Rover Fahrzeugen genehmigt wurde.

Die Verwendung von ungeeigneter Ausstattung kann es zu schweren Schäden an der Abschleppöse führen.

Vor dem Anbau eines Zubehörs an der Anhängerkupplung sind folgende Hinweise zu beachten:

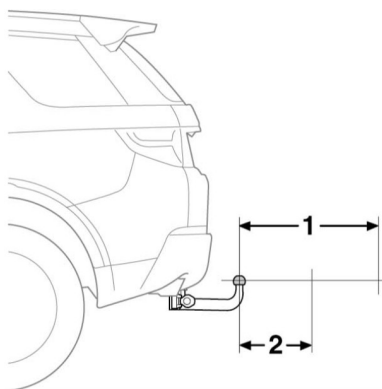

E166369

1. Das angebrachte Zubehör darf nicht mehr als 700 mm (27,5 Zoll) von der Anhängerkupplung abstehen.
2. Der Schwerpunkt der montierten Ausstattung und Last kombiniert dürfen eine Entfernung von 390 mm (15,5 Zoll) von der Kugel nicht überschreiten. Das maximale Gewicht in dieser Entfernung darf nicht mehr als 82,4 kg (182 lb) betragen.

Hinweis: Die von der Anhängerstützlast und dem am Kugelkopf montierten Zubehör ausgeübten Kräfte sind unterschiedlicher Art, ein separater Grenzwert gilt für beide.

Hinweis: Nur einen von Land Rover zugelassenen Fahrradträger für maximal 4 Fahrräder verwenden.