



REIFENDRUCK- ÜBERWACHUNGSSYSTEM (TPMS)

-  Das TPMS gibt bei niedrigem Reifendruck eine Warnung aus; es sorgt nicht für den korrekten Reifendruck. Der Reifendruck ist regelmäßig bei kalten Reifen mit einem präzisen Druckmessgerät zu prüfen.
-  Reifenschäden werden vom TPMS NICHT erkannt. Den Zustand der Reifen regelmäßig prüfen, insbesondere dann, wenn das Fahrzeug im Gelände gefahren wird.
-  Beim Aufpumpen der Reifen darauf achten, dass die Ventile des TPMS nicht verbogen oder beschädigt werden. Immer darauf achten, dass der Kopf des Pumpsystems richtig auf dem Ventilschaft sitzt.

Hinweis: Nicht zulässige Zubehörteile können das System beeinträchtigen. In diesem Fall wird auf dem Informationsdisplay die Meldung **FEHLER REIFENDRUCKÜBERWACHUNG** angezeigt.

Hinweis: Unterschiedliche Reifentypen können sich nachteilig auf die Funktion des TPMS auswirken. Die Reifen stets wie empfohlen austauschen.

Das TPMS überwacht ständig den Druck jedes Reifens, auch den des vollwertigen Reserverads. Reifen von Noträdern werden nicht überwacht. Siehe **258, MONTIEREN DES NOTRADS**.

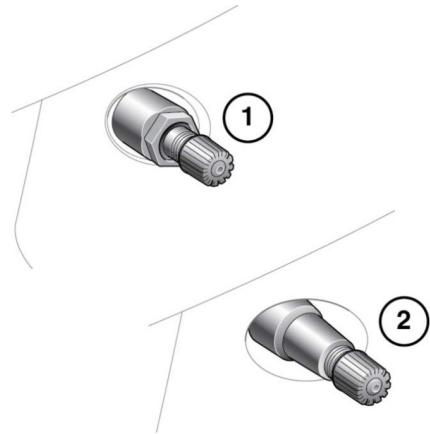

E132513

Räder mit TPMS sind daran zu erkennen, dass Ventile und Sicherungsmuttern aus Metall sind (1). Alle Land Rover Räder ohne TPMS haben ein Ventil aus Gummi (2).

Hinweis: Bei jedem Reifenwechsel ist für jedes TPMS-Ventil ein Spezialwerkzeug erforderlich.

Der Reifendruck muss regelmäßig bei kalten Reifen geprüft und entsprechend eingestellt werden. Das TPMS ersetzt nicht die Notwendigkeit, den Reifendruck im Rahmen der Prüfung der Fahrzeugsicherheit zu kontrollieren. Siehe **250, REIFENDRÜCKE**.

Weist mindestens ein Reifen einen deutlich zu niedrigen Druck auf, leuchtet die Reifendruck-Warnleuchte auf, begleitet von einer Meldung auf dem Informationsdisplay. Siehe **62, REIFENDRUCK-ÜBERWACHUNGSSYSTEM (GELB)**. So schnell wie möglich an einer sicheren Stelle anhalten, den Reifendruck prüfen und die Reifen auf den empfohlenen Druck aufpumpen.

Das TPMS überwacht auch den Reifendruck des vollwertigen Reserverads. Bei unzureichendem Druck des Reservereifens wird die Meldung **RESERVERADDRUCK PRÜFEN** angezeigt, und die Warnleuchte leuchtet auf.