

## STAUFÄCHER

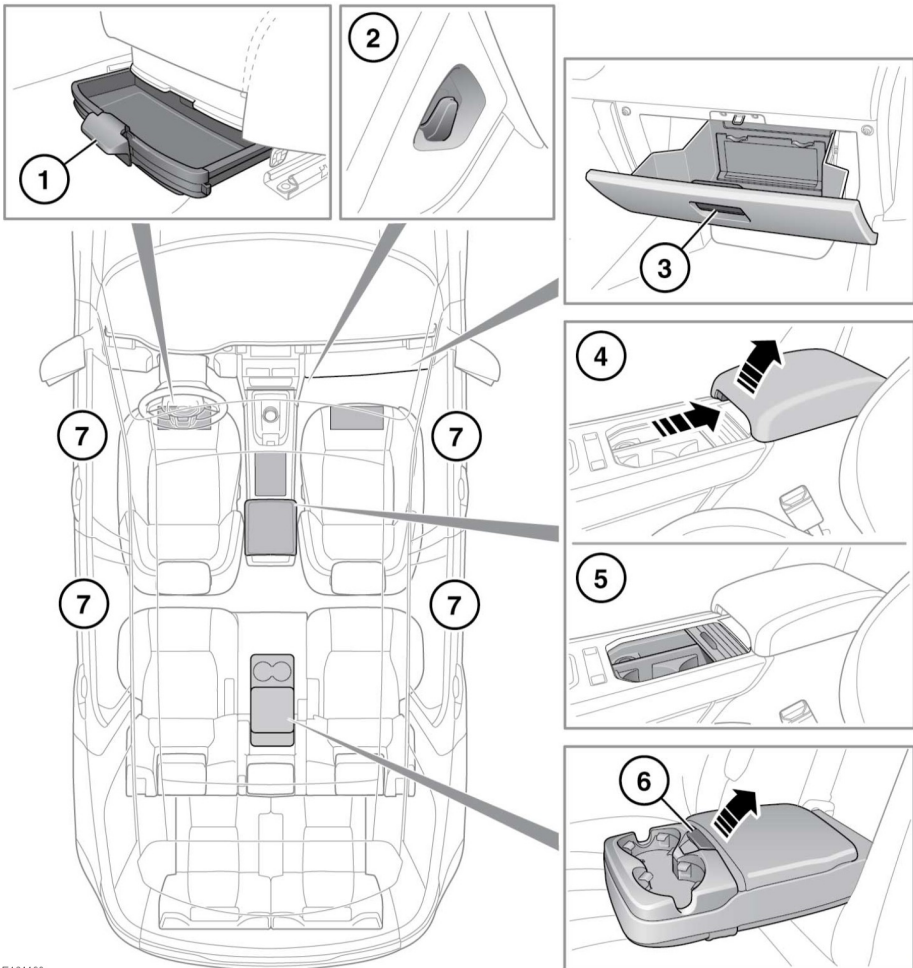

E164493

1. Staufach unter dem Sitz: Für den Zugriff auf das Staufach den Griff zum Lösen anheben und dann nach vorn ziehen. Hinweis: Es gibt ein Fach unter jedem Vordersitz.

- ⚠ Das maximale Aufbewahrungsgewicht von 1,5 kg (3 lb) darf nicht überschritten werden.
- 2. Taschenhaken.
- 3. Handschuhfach: Den Griff zum Öffnen ziehen.

4. Armlehnen- und Ablagefach: Am Entriegelungshebel ziehen und dann die Armlehne anheben, um auf den Ablagebereich zuzugreifen.



**Um Verletzungen zu vermeiden, Hände und Finger von der vorderen und hinteren Kante der Armlehne während des Öffnens und Schließens des Ablagefachs fernhalten.**

5. Becherhalter: Die Abdeckung zurückschieben, um die Becherhalter freizugeben.



**Während der Fahrt nicht trinken oder die Getränkehalter benutzen.**

6. Staufach und Becherhalter in der Rücksitz-Armlehne: Die Entriegelungstaste drücken, um Zugang zum Staufach zu erhalten.

7. Staufächer.



**Sicherstellen, dass alle im Fahrzeug aufbewahrten Gegenstände sicher verstaut sind und nicht unbefestigt im Fahrzeug herumliegen. Bei einem Unfall, einer Vollbremsung oder einer plötzlichen Richtungsänderung können lose Gegenstände schwere Verletzungen verursachen.**