

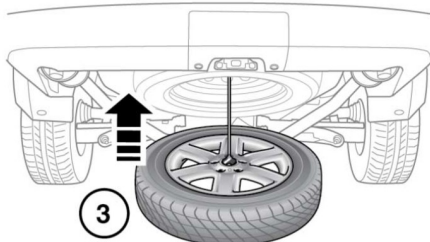

Замена колеса

РАЗМЕЩЕНИЕ ЗАМЕНЕННОГО КОЛЕСА

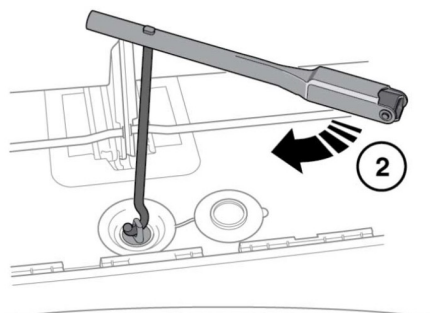
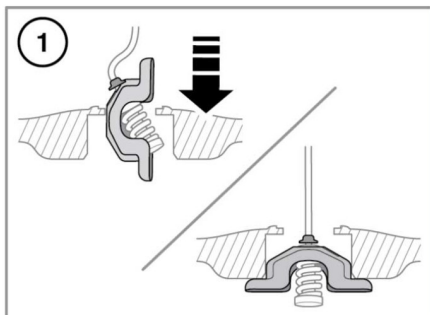

E 147458

 **Не устанавливайте колесо в нишу, пока автомобиль поднят домкратом.**

 Не используйте электроинструменты для поднятия запасного колеса. Подобные действия могут повредить механизм.

 Не возвращайте домкрат назад до конца, если колесо не закреплено.

- Поместите колесо под автомобиль стороной с отделкой вверх.
- Вставьте подъемную скобу в центр колеса (1) и установите в рабочее положение.
- Поднимите колесо лебедкой при помощи рукоятки домкрата и баллонного ключа, поворачивайте ось подъемной лебедки запасного колеса по часовой стрелке. (2).
- Продолжайте поднимать колесо, пока механизм лебедки не достигнет крайнего верхнего положения (3). На это указывает шум в лебедке и характерное движение, ощущаемое на рукоятке домкрата и баллонном ключе.
- Убедитесь, что колесо размещено в том же положении, в котором находилось запасное колесо. Если возникают какие-либо сомнения, слегка опустите лебедку, отрегулируйте положение колеса и повторите вышеописанный шаг. Колесо **должно** надежно удерживаться в штатном положении механизмом лебедки, в противном случае его крепление может ослабнуть.
- Установите на место крышку оси лебедки для колеса. Поскольку нижняя часть крышки находится под воздействием тех же условий, что и нижняя часть автомобиля, убедитесь в ее плотной посадке на место.

Положите все инструменты обратно в автомобильный набор, см. раздел **328, НАБОР ИНСТРУМЕНТОВ**. Убедитесь, что они надежно закреплены.

***Примечание:** Если по какой-либо причине запасное колесо или замененное колесо не устанавливается назад на свое место, следует перемотать лебедку следующим образом.*

Установите подъемную проушину на трос и наматывайте подъемный механизм, пока он не достигнет верхнего положения. На это указывает шум в лебедке и характерное движение, осязаемое на рукоятке домкрата и баллонном ключе.