

## РАЗМЕРЫ ШАРОВОЙ ОПОРЫ И ТОЧКИ КРЕПЛЕНИЯ (фиксированная шаровая опора)

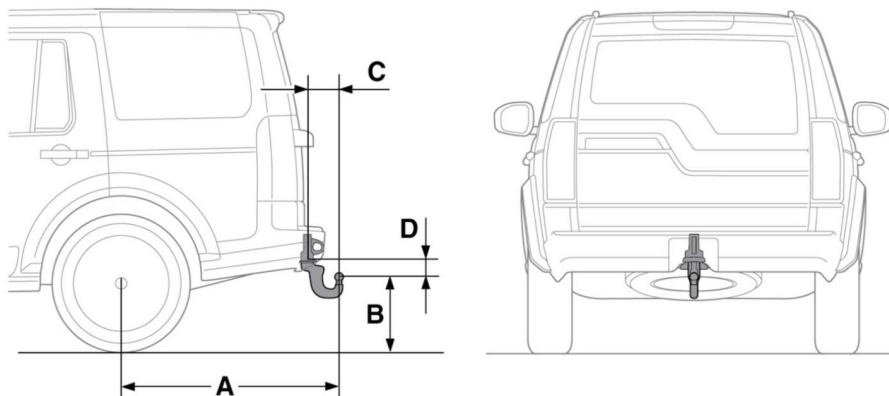

E155561

Поз.	Размер	Метрические единицы	Британская система мер
A	Центр колеса – центр шаровой опоры тягово-сцепного устройства	1190 мм	46,9 дюйма
B	Поверхность земли – центр шаровой опоры тягово-сцепного устройства	409 мм	16,1 дюйма
C	Центр шаровой опоры тягово-сцепного устройства – место крепления сцепного устройства	170 мм	6,7 дюйма
D	Центр шаровой опоры тягово-сцепного устройства – место крепления сцепного устройства	124 мм	4,9 дюйма

**Примечание:** Указанные габариты относятся к буксировочному оборудованию, официально разрешенному к применению компанией Land Rover.

**Примечание:** Только для Австралии: дополнительный фаркоп значительно отличается по размерам и относится к классу IV. См. 118, **СЦЕПНОЕ УСТРОЙСТВО ПРИЦЕПА (только для Австралии)**.