

ЗАМЕНА ЛАМП ПЕРЕДНИХ ПРОТИВОТУМАННЫХ ФАР

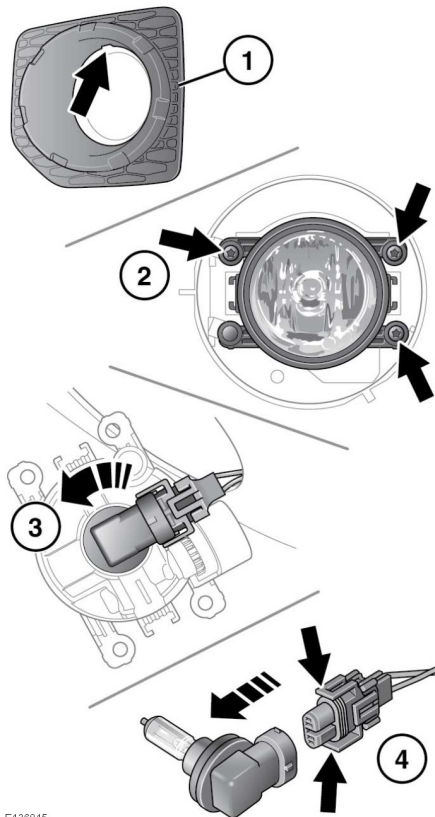

E136815

1. Используя паз в верхней части обрамления лампы, выведите ее с помощью подходящего инструмента, чтобы извлечь.
2. Снимите крепежные болты, затем снимите блок-фару.
3. Поверните патрон лампы против часовой стрелки и извлеките его из фонаря.

4. Сожмите 2 зажима и отсоедините электрический разъем.

ЗАМЕНА ЛАМП УКАЗАТЕЛЕЙ ПОВОРОТА



E156703

Примечание: Расположение ламп указателей поворота зависит от комплектации автомобиля.

1. Поверните патрон лампы на 45 градусов против часовой стрелки.
2. Поверните и извлеките лампу в сборе из фонаря.
3. Для извлечения лампы необходимо нажать на нее и повернуть.