

БУКСИРОВОЧНЫЕ ПРОУШИНЫ

! Буксировочные проушины в передней и в задней части автомобиля предназначены только для эвакуации по дороге. Их использование для каких-либо других целей может привести к повреждению автомобиля и тяжелым травмам.

! Перед поездкой по бездорожью снимайте крышки передних и задних буксировочных проушин во избежание их повреждения или потери.

ЭВАКУАЦИЯ АВТОМОБИЛЯ НА БЕЗДОРОЖЬЕ

! Если предполагается использовать буксировочные проушины для эвакуации на бездорожье, необходимо пройти курс обучения приемам эвакуации автомобиля на бездорожье. Дополнительная информация по обучению вождению по бездорожью приводится на сайте <http://www.landroverexperience.com>.

УСТАНОВКА ПЕРЕДНЕЙ БУКСИРОВОЧНОЙ ПРОУШИНЫ

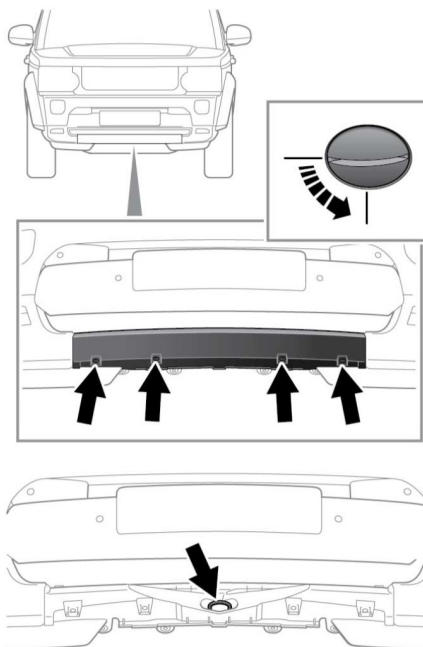

E155600

Передняя точка крепления буксировочной проушины расположена в нижней части переднего бампера и закрыта съемной панелью.

1. Поверните фиксаторы на 90 градусов против часовой стрелки монетой (или аналогичным предметом).
2. Для снятия крышки опустите верхний край и оттяните крышку вперед.
3. Для установки на место приподнимите крышку и убедитесь, что два выступа в нижней кромке заходят в отверстия в панели кузова.