

VERWENDEN DER EINPARKHILFE

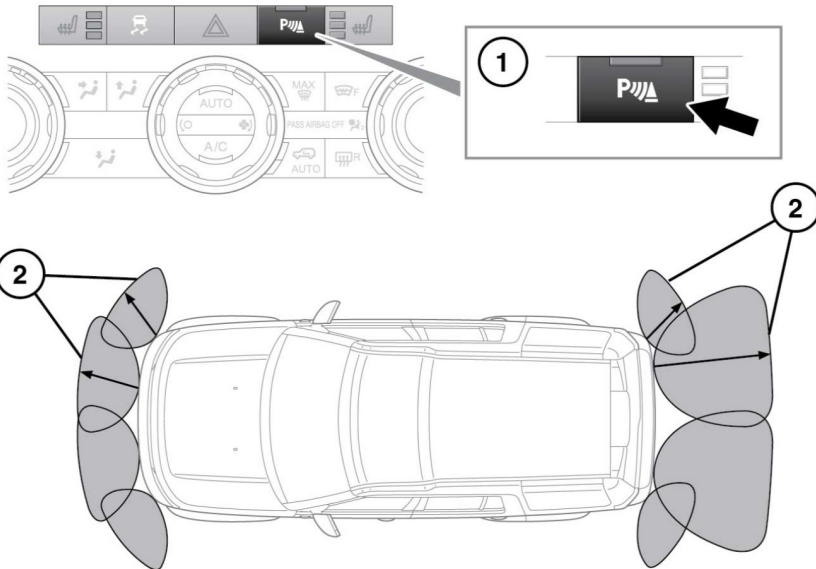

E155566

1. Einparkhilfeschalter.
2. Erfassungsbereiche der Einparkhilfesensoren.



Einparkhilfen erkennen bewegliche Objekte wie Kinder oder Tiere u. U. erst, wenn sie sich bereits gefährlich nahe befinden. Immer mit äußerster Vorsicht manövrieren.



Möglicherweise erkennen Einparkhilfesensoren bestimmte Hindernisse nicht, z. B. schmale Pfosten oder kleine bodennahe Objekte.



Beim Rückwärtsfahren mit montierten Heckanbauten, z. B. Anhängerkupplung, ist besondere Aufmerksamkeit erforderlich. Die hinteren Sensoren erfassen lediglich den Abstand zwischen Stoßfänger und Hindernis.

Hinweis: Wird ein Anhänger an eine von Land Rover zugelassene Anhängersteckdose angeschlossen, werden die hinteren Sensoren deaktiviert.

Die Einparkhilfe wird automatisch aktiviert, wenn der Rückwärtsgang (R) gewählt wird. Die Kontrollleuchte im Einparkhilfe-Schalter leuchtet auf, um den Fahrer zu informieren, dass das System aktiv ist. Um die Einparkhilfe auszuschalten, auf den Schalter drücken.

Die Einparkhilfe bleibt ausgeschaltet, bis der Rückwärtsgang (R) gewählt oder das System manuell wieder eingeschaltet wird.

Die Einparkhilfe unterstützt den Fahrer beim Manövrieren auf engem Raum. Sofern aktiviert, Wird eine Objektverfolgung entlang der Fahrzeugfront oder des -hecks auf dem Touchscreen angezeigt.