

LAGE DER EINFÜLLSTUTZEN

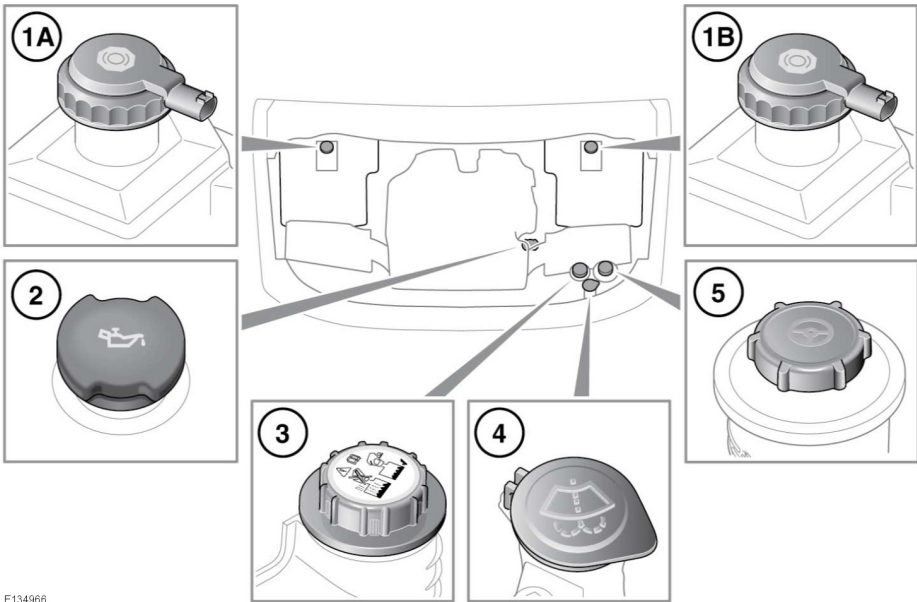

E134966

1. Verschlussdeckel des Bremsflüssigkeitsbehälters:
 - A. Fahrzeuge mit Rechtslenkung.
 - B. Fahrzeuge mit Linkslenkung.
2. Verschlussdeckel des Öleinfüllstutzens.
3. Verschlussdeckel des Kühlmiteleinfüllstutzens.
4. Verschlussdeckel des Einfüllstutzens für Windschutzscheiben-Waschflüssigkeit.
5. Verschlussdeckel des Servolenkungsöl-Einfüllstutzens.

⚠ Nicht fahren, wenn die Gefahr besteht, dass ausgelaufene Flüssigkeit mit einer heißen Oberfläche (z. B. dem Auspuff) in Kontakt kommt.

KONTROLLIEREN DES MOTORÖLSTANDS

- ⚠ Das Motoröl wöchentlich prüfen. Bei einem starken oder plötzlichen Abfall des Ölstands qualifizierte Hilfe hinzuziehen.
- ⚠ Wird die Meldung **MOTORÖLSTAND NIEDRIG** angezeigt, den Motor abstellen, sobald dies sicher möglich ist und qualifizierte Hilfe hinzuziehen. Den Motor erst wieder anlassen, nachdem die Ursache beseitigt wurde.

Vor dem Prüfen des Ölstands Folgendes kontrollieren:

- Das Fahrzeug steht auf ebenem Boden.
- Das Motoröl hat seine Betriebstemperatur erreicht (Öl ist heiß).