

RADMUTTERNSICHERUNGEN

Radmutternsicherungen können nur mit Hilfe des Spezialadapters aus dem Werkzeugsatz aus- und eingebaut werden.

Hinweis: Auf der Unterseite des Adapters ist eine Codenummer eingeprägt. Sicherstellen, dass die Nummer im Serviceheft, das in der Fahrzeugliteratur enthalten ist, notiert wird. Wird ein Ersatzadapter benötigt, muss diese Nummer angegeben werden. Das Serviceheft muss an einem sicheren Ort, jedoch nicht im Fahrzeug selbst, aufbewahrt werden.

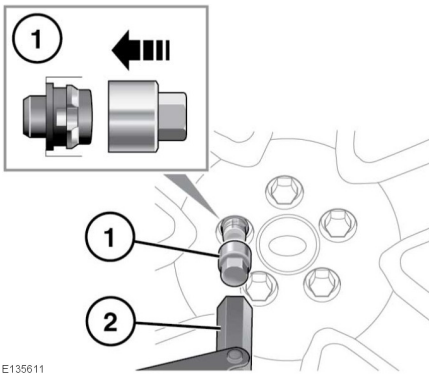

E135611

Zum Lösen der Radmutternsicherung wie folgt vorgehen:

1. Den Sicherungsadapter in die Radmutternsicherung einsetzen, und darauf achten, dass er komplett in die Sicherung greift.
2. Die Radmutternsicherung und den Adapter mit dem Radmutternschlüssel drehen.

Hinweis: Den Radsicherungsadapter nach Gebrauch wieder im Werkzeugsatz aufbewahren.