

Порядок снятия подушки сиденья:

1. С усилием потяните вверх переднюю часть подушки сиденья. При этом освободятся передние фиксаторы.
2. При необходимости отсоедините электрический разъем подогрева сиденья.
3. Потяните подушку сиденья вперед и снимите ее.
4. Отсоедините защелку в передней части сиденья.
5. Сдвиньте крышку вперед и снимите ее.

## УСТАНОВКА ПОДУШКИ ПЕРЕДНЕГО СИДЕНЬЯ

 Перед поездкой убедитесь в том, что основания сидений надежно установлены на место.

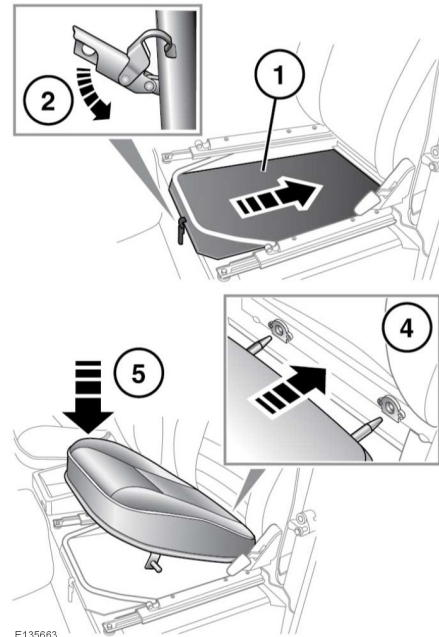

Порядок установки подушки сиденья:

1. Установите крышку на место и закройте ее.
2. Зафиксируйте защелку в передней части сиденья.
3. Если необходимо, подсоедините электрический разъем.
4. Вставьте два штыря в задней части основания сиденья в отверстия.
5. Нажмите на передний край подушки сиденья для закрепления фиксаторов.