

Посадка в автомобиль

Пикап повышенной грузоподъемности

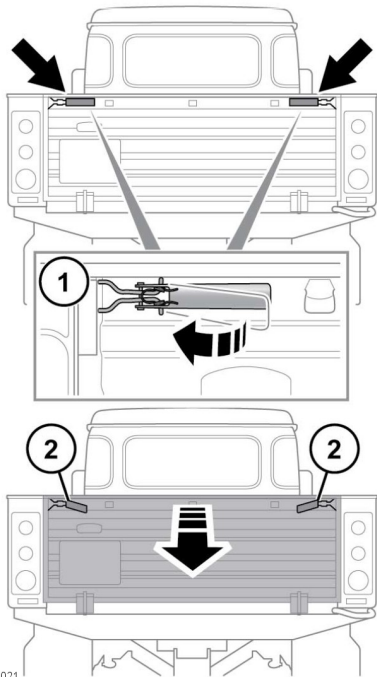

E139021

1. Откройте защелки наружу, к сторонам автомобиля.
2. Удерживая защелки открытыми, осторожно опустите дверь багажного отделения.

Для закрывания двери багажного отделения повторите процесс в обратной последовательности.

РЕЗЕРВНАЯ ПРОЦЕДУРА ДОСТУПА (ЕКА)

В случае неисправности пульта дистанционного управления необходимо ввести уникальный четырехзначный код. Это позволит отключить сигнализацию и снять блокировку двигателя.

Код записан в карточке безопасности. Не оставляйте эту карточку в автомобиле.

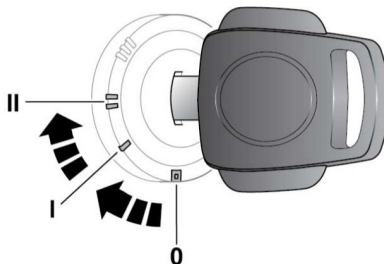

E164286

1. Снимите пульт дистанционного управления со связки ключей и поместите его на достаточном расстоянии от замка зажигания.
2. Откройте дверь водителя, сядьте на сиденье и закройте дверь.

Примечание: При открывании двери на 30 секунд работает звуковая сигнализация.

3. Вставьте ключ в замок зажигания и поверните его в положение II, чтобы сигнализация заработала снова.
4. Поверните ключ в положение 0, затем откройте и закройте дверь водителя.