



## PUNTI DI TRAINO

 Gli occhioni di traino sulla parte anteriore e posteriore del veicolo sono progettati esclusivamente per il recupero su strada. Se utilizzati per altri scopi, possono arrecare danni al veicolo e causare gravi lesioni personali.

 Osservare la massima cautela nello spostare o nel trainare il veicolo. Vi sono rischi di lesioni gravi o di morte.

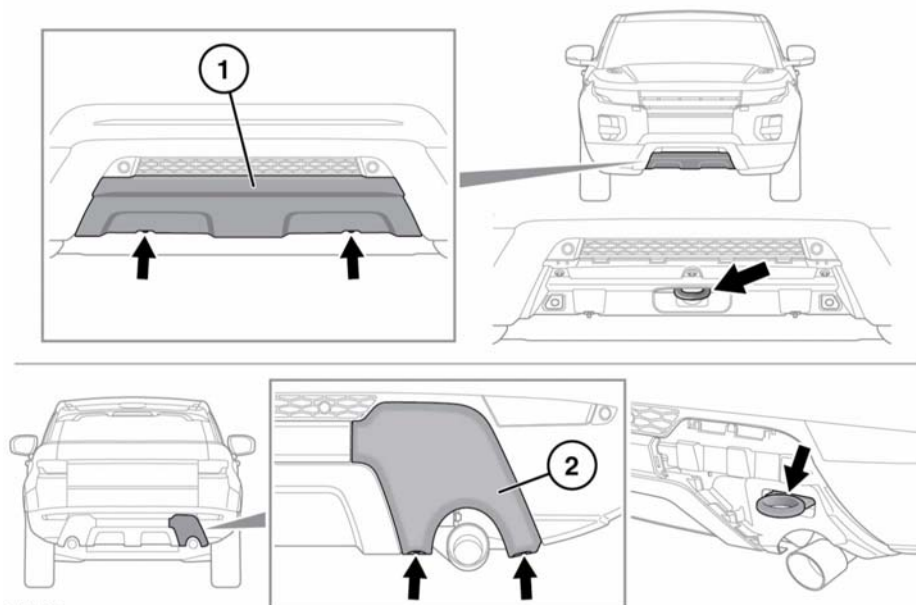

E150386

Gli occhioni di traino sono ubicati dietro ai pannelli nei paraurti. Il design dei pannelli varia in base alle specifiche del veicolo.

Per accedere ai punti di traino:

1. Paraurti anteriore: ruotare i due dispositivi di fissaggio di 90° in senso antiorario. Tirare via il pannello dal paraurti anteriore.
2. Paraurti posteriore: ruotare i due dispositivi di fissaggio di 90° in senso antiorario. Tirare via il pannello dal paraurti posteriore.

**Nota:** se è installato il pacchetto Dynamic, sarà necessario rimuovere anche la finitura dello scarico prima di poter utilizzare l'occhione di traino.

Per installare i pannelli, invertire l'ordine delle operazioni di smontaggio.

 Togliere le coperture degli occhioni di traino prima di guidare fuoristrada, per evitare che si perdano o che vengano danneggiati.