

Rimozione della lampadina del lato destro:

Per avere più spazio a disposizione per lavorare, seguire la procedura per spostare il faro lato destro.

Sul retro del faro, rimuovere il portalampada dell'indicatore di direzione e ruotarlo in senso antiorario per sbloccarlo.

SOSTITUZIONE DELLE LAMPADINE DEGLI INDICATORI DI DIREZIONE POSTERIORI E DELLE LUCI DI RETROMARCIA

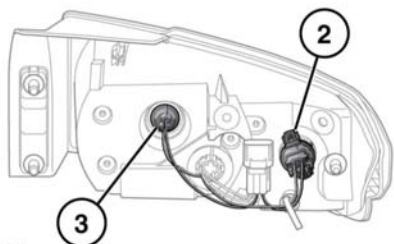
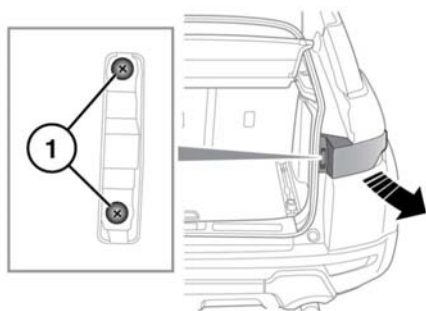

E150361

1. Rimuovere i 2 elementi di fissaggio.
2. Indicatore di direzione:
 - Per rimuovere il portalampada, premere verso l'interno le alette esterne dell'unità in plastica nera e tirare il portalampada per estrarlo dall'alloggiamento.

- Premere il meccanismo di rilascio e allo stesso tempo tirare per staccare il connettore dal portalampada.
- La procedura di montaggio è l'inverso della procedura di smontaggio. Assicurarsi che il dispositivo di fissaggio del connettore sia spinto verso il basso e che la lampadina sia posizionata saldamente all'interno dell'alloggiamento del fendinebbia.

Nota: all'interno del portalampada sono presenti tre linguette di posizionamento. Quando si monta la nuova lampadina, le linguette devono essere correttamente allineate al connettore.

3. Luce di retromarcia:
Ruotare il relativo portalampada in senso antiorario e tirarlo per rimuoverlo dall'unità. Afferrare il portalampada, quindi spingere la lampadina nel portalampada e ruotarla in senso antiorario per liberarla. Tirare la lampadina per rimuoverla.

SOSTITUZIONE DELLE LAMPADINE DEI FENDINEBBIA POSTERIORI

- ⚠ **Arrestare sempre il veicolo in un luogo sicuro, appartato rispetto alla carreggiata e lontano dal traffico.**
- ⚠ **Inserire il freno di stazionamento. Inserire la posizione P (parcheggio) sui veicoli con cambio automatico, selezionare la prima o la retromarcia sui veicoli con cambio manuale.**
- ⚠ **Accendere i lampeggiatori di emergenza.**
- ⚠ **Disporre il triangolo segnaletico a una distanza adeguata dietro il veicolo, rivolto verso i veicoli che sopraggiungono.**