

## DADI DI FISSAGGIO RUOTA ANTIFURTO

I dadi di fissaggio delle ruote antifurto possono essere svitati solo mediante l'apposito adattatore fornito nel kit degli attrezzi.

**Nota:** alla consegna del veicolo nuovo, l'adattatore può essere riposto nel cassetto portaoggetti. Toglierlo e riporlo nel kit attrezzi appena possibile.



**Nota:** sulla parte inferiore dell'adattatore è stampigliato un numero di codice. Se si fa richiesta di un adattatore sostitutivo, sarà necessario fornire questo codice. Assicurarsi di registrare il numero e conservarlo in un luogo sicuro, ma non a bordo del veicolo.

1. Inserire l'adattatore nel dado della ruota antifurto, assicurandosi che sia innestato fino in fondo.
2. Posizionare la chiave a tubo per ruota sull'adattatore e svitare il dado della ruota di mezzo giro in senso antiorario.
3. Dopo avere sollevato il veicolo sul martinetto, smontare il dado ruota antifurto.

**Nota:** dopo l'uso, riporre correttamente l'adattatore nel kit attrezzi.

## SOSTITUZIONE DI UNA RUOTA

Prima di sollevare il veicolo o cambiare una ruota, leggere e rispettare le seguenti avvertenze:

-  **Verificare che il martinetto sia appoggiato su un terreno compatto e pianeggiante.**
-  **Non disporre mai alcun oggetto tra il martinetto e il terreno oppure tra il martinetto e il veicolo.**
-  **Posizionare sempre il martinetto restando a fianco del veicolo, in linea con il punto di sollevamento appropriato.**



**Non cercare di sollevare la vettura prima che la testa del martinetto sia innestata completamente nel punto di sollevamento. Sollevare la vettura applicando il martinetto soltanto nei punti di sollevamento approvati.**



**AVVERTENZA - ASSICURARSI CHE NESSUNO INTRODUCA EVENTUALI PARTI DEL CORPO SOTTO AL VEICOLO QUANDO QUESTO È SOSTENUTO SOLTANTO DAL MARTINETTO.**



**Prestare attenzione nell'allentare i dadi della ruota. Qualora non fosse applicata correttamente, la chiave a tubo potrebbe scivolare via e i dadi della ruota potrebbero cadere improvvisamente. In entrambi i casi, il movimento inaspettato può causare lesioni.**



**Sollevare la ruota di scorta e togliere la ruota forata con cautela. Le ruote sono pesanti e possono provocare lesioni se maneggiate incautamente.**



**Non avviare o fare girare il motore quando la vettura è sorretta soltanto dal martinetto.**



**Sollevare il veicolo utilizzando solo i punti di sollevamento descritti per evitare di danneggiare il veicolo.**

**Nota:** il veicolo può essere dotato di un sensore di inclinazione che attiva l'allarme se il veicolo viene inclinato in qualsiasi direzione dopo che le serrature sono state bloccate. Per bloccare le portiere durante la sostituzione della ruota ed evitare di attivare l'allarme, è possibile disinserire temporaneamente il sensore di inclinazione. Vedere 17, **SENSORE DI INCLINAZIONE**.

Prima di sollevare il veicolo, utilizzare la chiave a tubo per i dadi delle ruote per allentare di mezzo giro in senso antiorario i dadi delle ruote.

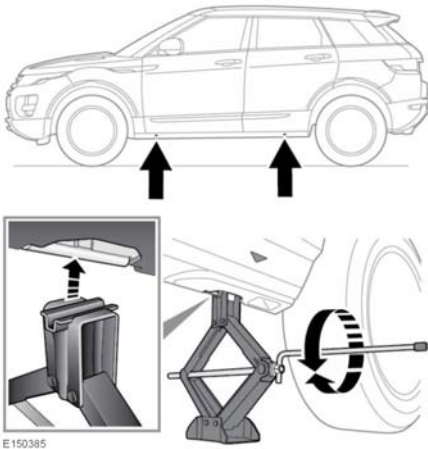

E 150385

1. Posizionare il martinetto in corrispondenza del punto di sollevamento corretto.

**Nota:** evitare che il martinetto possa venire a contatto del sottoporta in qualsiasi altro punto, dato che potrebbe provocare dei danni.

**Nota:** i sottoporta del pacchetto Sport presentano delle frecce destinate a identificare i punti di sollevamento.

2. Estendere la leva a manovella dalla posizione di riposo sul cric. Montare la chiave a tubo per i dadi delle ruote sull'estremità della leva a manovella.
3. Ruotare la leva in senso orario per sollevare il veicolo fino a quando il perno del martinetto non si inserisce nel punto di sollevamento.
4. Continuare a sollevare il veicolo finché la ruota non si stacca da terra.
5. Svitare i dadi della ruota e porli tutti insieme in un luogo da cui non possano rotolare.
6. Smontare la ruota e metterla da parte. Non appoggiare la ruota sulla faccia esterna per non danneggiarne la finitura.
7. Montare la ruota di scorta sul mozzo.

8. Rimontare i dadi della ruota, serrandoli leggermente. Verificare che la ruota sia in contatto uniforme con il mozzo.
9. Verificare che lo spazio sottostante al veicolo sia privo di ostacoli, quindi abbassare lentamente e senza stratonni il veicolo.
10. Una volta appoggiate tutte e quattro le ruote a terra e tolto il martinetto, serrare completamente i dadi della ruota. I dadi delle ruote devono essere serrati in sequenza (vedere la figura) alla coppia corretta di 133 Nm (98 lb.ft).

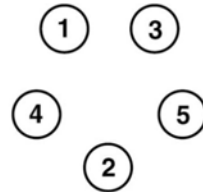

E 153421

**Nota:** se non è possibile serrare i dadi della ruota sostitutiva alla coppia corretta dopo la sostituzione, provvedere il prima possibile.

Controllare e regolare la pressione degli pneumatici appena possibile.