

I lampeggiatori di emergenza emettono un lampeggio per confermare il bloccaggio.

- Per eseguire la doppia chiusura del veicolo, toccare due volte solo il sensore di bloccaggio (1) entro 3 secondi, senza afferrare la maniglia della portiera.

**Nota:** non inserire le dita intorno al retro della maniglia mentre si tocca il sensore: così facendo, infatti, si impedisce che il veicolo si blocchi.

I lampeggiatori di emergenza emettono un doppio lampeggio per confermare (il secondo lampeggio sarà più lungo).

Potrebbe anche udirsi un segnale acustico di conferma (se abilitato).

**Nota:** quando si blocca il veicolo tramite il bloccaggio senza chiave, se una o più portiere, il cofano vano motore o il portellone non sono completamente chiusi, oppure se l'accensione è inserita, il veicolo NON esegue il bloccaggio. Non si udrà NESSUN segnale di avvertimento acustico di errore di bloccaggio. I lampeggiatori di emergenza NON lampeggeranno e gli specchietti retrovisori esterni (se abilitati) NON si ripiegheranno. Controllare che tutte le portiere, il cofano e il portellone siano chiusi correttamente. Assicurarsi che l'accensione sia disinserita e bloccare nuovamente il veicolo. Se l'errore di bloccaggio persiste, rivolgersi al proprio concessionario/riparatore autorizzato.

## PROTEZIONE DELLO SPAZIO DELL'ABITACOLO

La funzione di protezione dello spazio del sistema di allarme totale può essere temporaneamente disabilitata tramite la voce **Sensori allarme** del menu **Configuraz. veicolo**. Vedere **46, MENU DEL GRUPPO STRUMENTI**.

**Nota:** se la protezione dell'abitacolo viene temporaneamente disabilitata, verrà abilitata automaticamente la volta successiva che verrà effettuata la doppia chiusura del veicolo con la chiave Smart.

## SUONERIA A BATTERIA

In certi mercati, il veicolo è dotato di una suoneria a batteria. Questo dispositivo si mette a suonare se viene scollegato, oppure se viene scollegata la batteria del veicolo, quando il sistema antifurto è inserito.

## SENSORE DI INCLINAZIONE

Il sensore di inclinazione rileva eventuali variazioni dell'angolo del veicolo rispetto al terreno. Quando l'allarme è inserito e il veicolo è bloccato con la doppia chiusura, qualsiasi variazione dell'angolo del veicolo attiverà l'allarme dell'inclinazione.

**Nota:** i sensori di inclinazione possono essere disabilitati temporaneamente per la volta successiva in cui il veicolo verrà bloccato. Vedere **46, MENU DEL GRUPPO STRUMENTI**. I sensori saranno abilitati automaticamente la volta successiva in cui verrà eseguita la doppia chiusura con la chiave Smart.

## SERRATURE E LEVE DI SBLOCCAGGIO DELLE PORTIERE

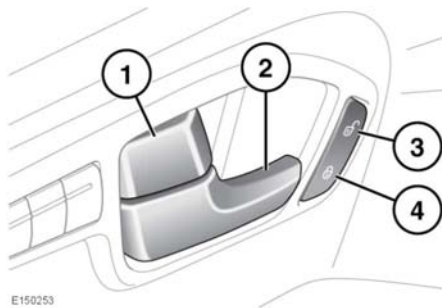

## Uscita dal veicolo

1. Premere una leva di bloccaggio per bloccare una portiera. Tirare indietro la leva per sbloccarla. Azionando una delle due leve di bloccaggio delle portiere anteriori si bloccano o sbloccano tutte le portiere.
2. Tirare una leva di sbloccaggio per aprire una portiera anteriore.  
Per sbloccare e aprire una portiera posteriore, azionare innanzitutto la leva di bloccaggio, quindi tirare la leva di sbloccaggio.
3. Premere il pulsante di sbloccaggio principale per sbloccare tutte le portiere e il portellone.
4. Con tutte le portiere chiuse, premere il pulsante di bloccaggio principale per bloccare tutte le portiere e il portellone.

**Nota:** se il veicolo è stato bloccato con la chiave Smart, azionando la leva di sbloccaggio interna di una portiera si sblocca solamente tale portiera. Se si apre la portiera, si attiva l'allarme acustico.

**Nota:** se era stata azionata la doppia chiusura, le leve di sbloccaggio interne delle portiere non potranno essere azionate. Sarà necessario sbloccare il veicolo utilizzando la chiave Smart.