

SMONTAGGIO DI UN FARO

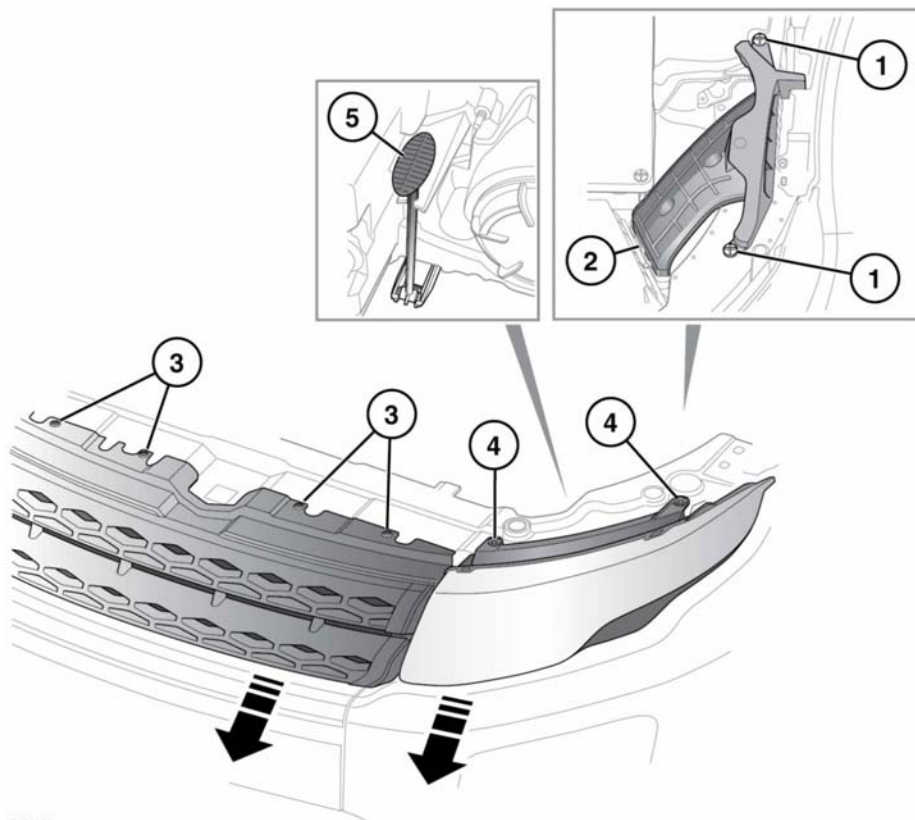

E150355

Spostamento del faro lato sinistro per accedere alle lampadine:

1. Rimuovere i 2 elementi di fissaggio di plastica.
2. Tirare il tubo verso l'alto per liberarlo dalla scatola dell'aria. In questo modo si avrà a disposizione più spazio per lavorare.
3. Rimuovere i 4 elementi di fissaggio della griglia.
4. Svitare i due bulloni.
5. Sulla parte posteriore del faro, tirare verso l'alto il meccanismo di rilascio con presa a T e trattenerlo mentre si fa scorrere in avanti il faro di 40 mm (1,5 poll.).

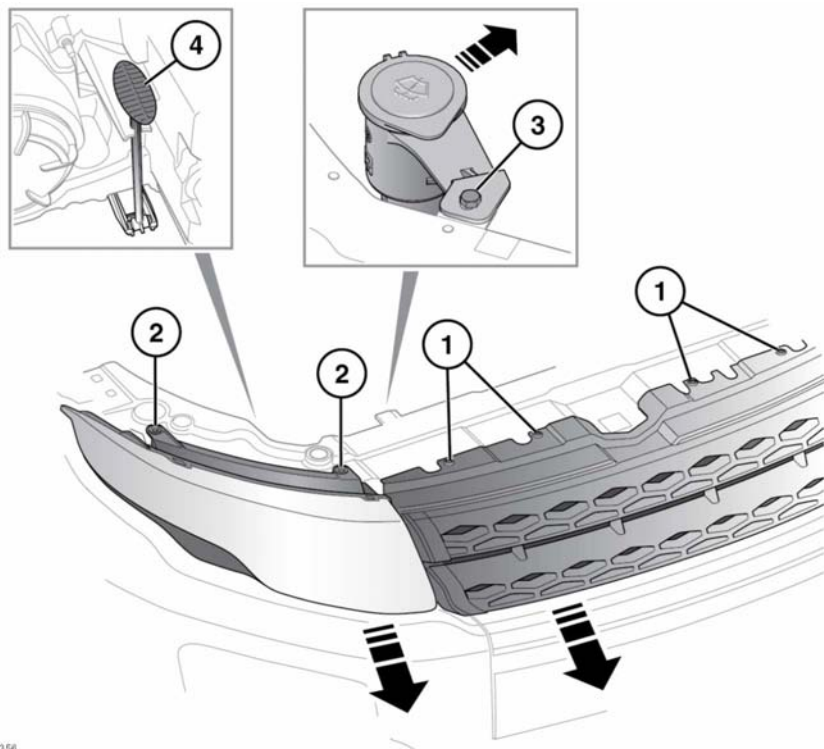

E150356

Spostamento del faro lato destro per accedere alle lampadine:

1. Rimuovere i 4 elementi di fissaggio della griglia.
2. Svitare i due bulloni.
3. Rimuovere l'elemento di fissaggio quindi spostare all'indietro il tubo del bocchettone di rifornimento. In questo modo si avrà a disposizione più spazio per accedere ai portalampada.
4. Sulla parte posteriore del faro, tirare verso l'alto il meccanismo di rilascio con presa a T e trattenerlo mentre si fa scorrere in avanti il faro di 40 mm (1,5 poll.).