



## БУКСИРОВОЧНЫЕ ПРОУШИНЫ

 Буксировочные проушины в передней и в задней части автомобиля предназначены только для эвакуации по дороге. Их использование для каких-либо других целей может привести к повреждению автомобиля и тяжелым травмам.

 Перед поездкой по бездорожью снимайте крышки передних и задних буксировочных проушин во избежание их повреждения или потери.

Передние и задние точки крепления буксировочного оборудования расположены за съемными крышками.

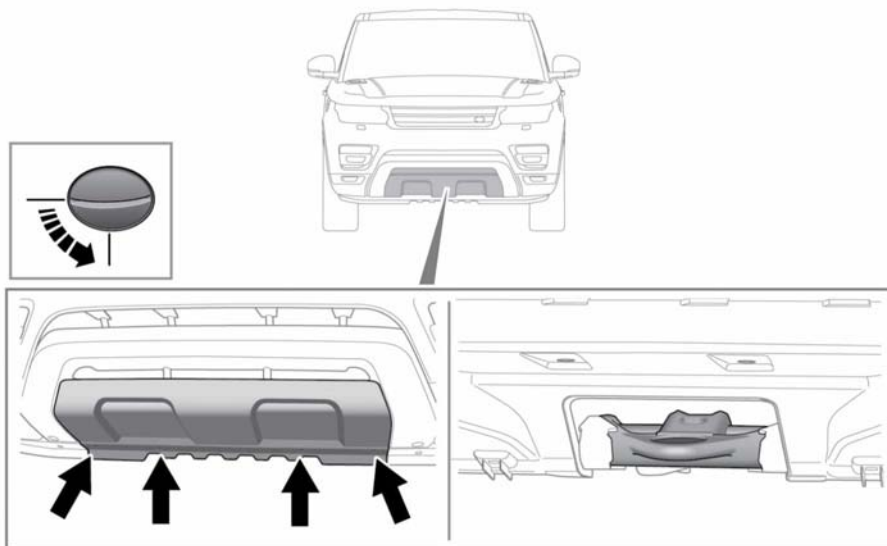

E151143

1. Чтобы отсоединить переднюю крышку, поверните каждый фиксатор на 90 градусов по часовой стрелке монетой (или аналогичным предметом).
2. Для снятия крышки опустите верхний край и оттяните крышку вперед. При установке сначала убедитесь, что 2 выступа на нижней кромке совмещены с отверстиями на панели кузова, затем закрепите крышку поворотом фиксаторов по часовой стрелке на 90 градусов.

# Эвакуация автомобиля

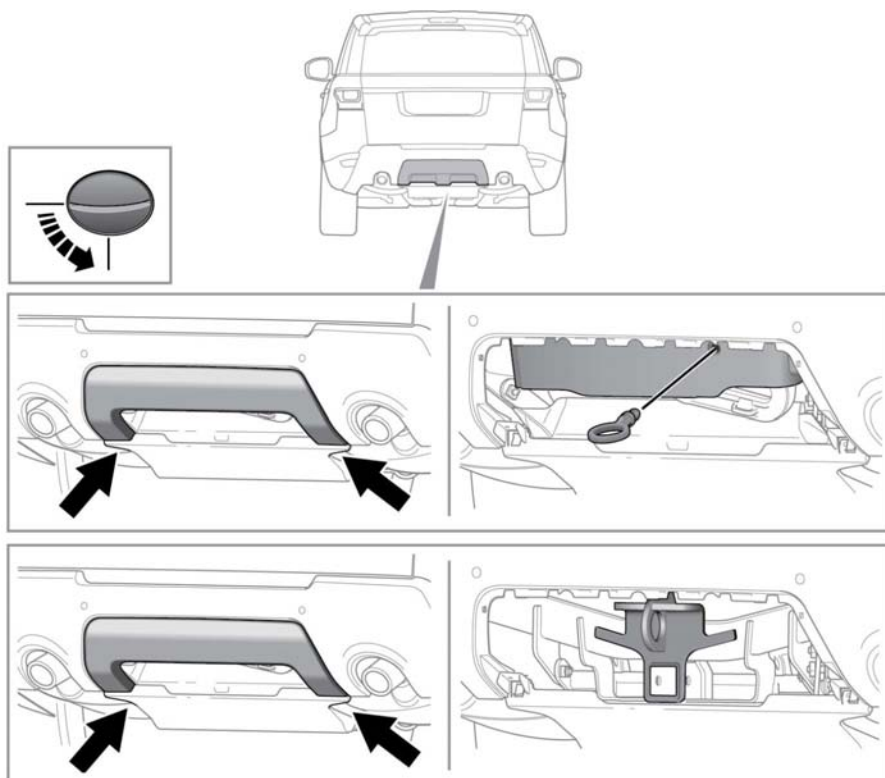

E151144

1. Чтобы отсоединить заднюю крышку, поверните каждый фиксатор на 90 градусов против часовой стрелки монеткой (или аналогичным предметом), чтобы освободить нижнюю кромку.
2. Поверните панель для высвобождения верхних крючков. Снимите крышку.
3. Для автомобилей, оснащенных фаркопом с электроприводом, буксировочная проушина входит в набор инструментов, расположенный под панелью пола в багажном отделении.
4. Ввинтите буксировочную проушину против часовой стрелки в предназначенное для нее крепление до упора. Используйте рычаг домкрата, чтобы приложить дополнительный момент к буксировочной проушине.