

## RIMOZIONE DELLA RUOTA DI SCORTA



Togliere la ruota di scorta prima di usare il martinetto, per evitare di destabilizzare il veicolo una volta sollevato.



Le ruote sono pesanti e possono provocare lesioni se maneggiate incautamente. Agire con la massima cautela nel sollevare, abbassare o maneggiare le ruote.



Fissare sempre nella posizione corretta la ruota di scorta, o la ruota smontata, servendosi del bullone di fissaggio.



Non riporre la ruota mentre il veicolo è ancora sollevato sul martinetto.



Dopo aver sostituito la ruota, fissare sempre gli attrezzi, i cunei, il martinetto e la ruota sostituita nella posizione corretta. Tali oggetti, se non riposti correttamente, possono essere scagliati in aria in caso di incidente o di ribaltamento, con il rischio di provocare lesioni gravi o mortali.

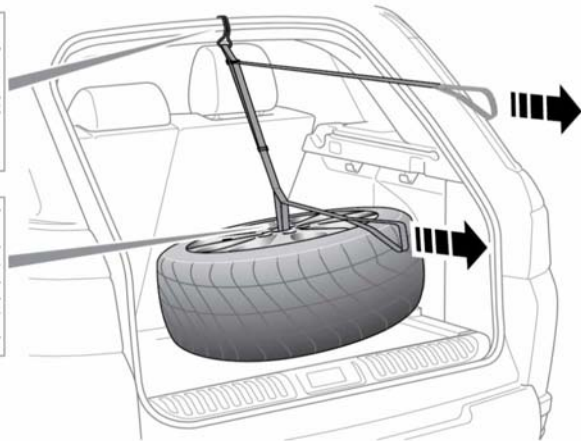
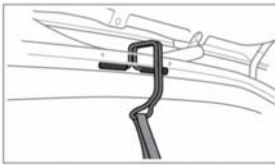

E152534

Estrarre sempre la ruota di scorta prima di sollevare il veicolo.

**Nota:** prima di rimuovere la ruota di scorta, prendere nota della posizione in cui è riposta. La ruota da sostituire deve essere riposta correttamente e saldamente in posizione.

**Nota:** l'attrezzo di sollevamento assistito della ruota di scorta non è fornito in dotazione su tutti i veicoli. Per ulteriori informazioni, contattare il proprio concessionario/riparatore autorizzato.

1. Aprire il portellone. Vedere **10, APERTURA E CHIUSURA DEL PORTELLONE/10, APERTURA E CHIUSURA DEL PORTELLONE AD AZIONAMENTO ELETTRICO.**
2. Rimuovere il pannello del pianale del vano di carico.
3. Rimuovere il bullone di fissaggio della ruota di scorta.
4. Rimuovere il martinetto e il sollevatore ausiliario della ruota di scorta. Vedere pagina **282, KIT ATTREZZI.**