

RABBOCCO DELL'OLIO

- ❗ La garanzia del veicolo può essere annullata in caso di danni causati dall'uso di olio non conforme alle specifiche richieste.
- ❗ L'utilizzo di olio non conforme alle specifiche richieste può determinare un'usura eccessiva del motore, un accumulo di morchia e di depositi e un aumento delle emissioni inquinanti. Inoltre, il motore si potrebbe guastare.
- ❗ L'aggiunta di una quantità eccessiva di olio può provocare gravi danni al motore. Rabboccare olio in piccole quantità e ricontrollare il livello per assicurarsi che il motore non sia riempito eccessivamente.

1. Rimuovere il tappo del bocchettone di rifornimento dell'olio.
2. Aggiungere olio secondo quanto indicato sul display.
3. Pulire l'olio eventualmente versato durante il rabbocco.
4. Controllare nuovamente il livello dell'olio dopo 10 minuti.

È essenziale utilizzare un olio con le specifiche corrette, assicurandosi che sia adatto alle condizioni climatiche in cui si dovrà utilizzare il veicolo. Vedere **300, LUBRIFICANTI E LIQUIDI**.

Nota: la quantità approssimativa di olio necessaria per passare dal livello **MIN** al livello **MAX** è di 1,5 litri (2,6 pinte).

CONTROLLO DEL LIVELLO DEL LIQUIDO DI RAFFREDDAMENTO

- ❗ Se messo in funzione senza liquido di raffreddamento, il motore subisce gravi danni.

Controllare il livello del liquido di raffreddamento nel serbatoio di espansione una volta alla settimana o più frequentemente in caso di elevato chilometraggio o condizioni di esercizio particolarmente gravose. Controllare sempre il livello a sistema freddo.

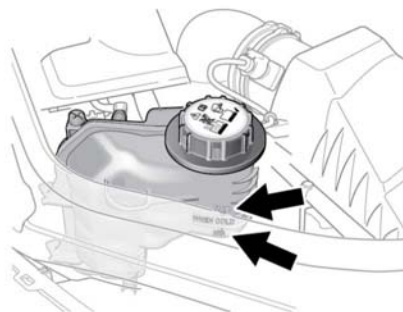

E151133

Rimuovere la copertura sotto il cofano per controllare il livello del liquido di raffreddamento. Vedere **232, COPERTURE SOTTO IL COFANO VANO MOTORE – RIMOZIONE**.

Verificare che il livello del liquido di raffreddamento si mantenga tra i contrassegni **MIN** e **MAX** situati sul lato del serbatoio di espansione.

Se il liquido di raffreddamento/vapore viene espulso dal tappo pressurizzato o se il livello si è abbassato improvvisamente, oppure se ha subito un calo notevole, fare esaminare il veicolo presso un concessionario Land Rover/riparatore autorizzato non appena possibile.