

SERRATURE E LEVE DI SBLOCCAGGIO DELLE PORTIERE

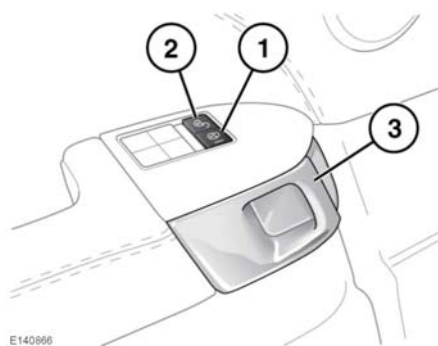

Il dispositivo di bloccaggio è esposto quando una portiera è aperta. Se il veicolo è dotato della funzione di chiusura assistita, non tentare di chiudere manualmente il meccanismo di chiusura dato che potrebbe essere eseguita automaticamente la "chiusura morbida" intrappolando oggetti o parti del corpo.



1. Bloccaggio:
 - Con tutte le portiere chiuse, premere un qualsiasi pulsante di bloccaggio per bloccare tutte le portiere.
2. Sbloccaggio:
 - Premere un qualsiasi pulsante di sbloccaggio per sbloccare tutte le portiere. In alternativa, tirare una volta la maniglia di sbloccaggio di una delle portiere anteriori (3) per sbloccare tutte le portiere.
 - Tirare una volta la maniglia di sbloccaggio di una delle portiere posteriori (3) per sbloccare la singola portiera posteriore.

Nota: se si blocca il veicolo con la chiave Smart, tutti i pulsanti di sbloccaggio vengono inibiti.

3. Maniglia di sbloccaggio portiera: tirare per sbloccare e aprire la(e) portiera(e). Se la portiera è bloccata, tirando una volta la maniglia di una delle portiere anteriori, si sbloccano tutte le portiere. Tirando una volta la maniglia di una delle portiere posteriori, si sblocca la singola portiera posteriore.

Nota: la funzione di sicurezza dei bambini posteriori inibisce il funzionamento degli interruttori di bloccaggio (1) e sbloccaggio (2) delle portiere posteriori e delle maniglie di sbloccaggio delle portiere (3). Vedere 38, SERRATURE PER LA SICUREZZA DEI BAMBINI

ERRORE DI BLOCCAGGIO

Quando si tenta di bloccare il veicolo con la chiave Smart, in caso di assenza di una chiave valida, se una o più portiere, il cofano o il portellone non sono completamente chiusi, oppure se l'accensione è inserita, il veicolo NON si bloccherà e verrà emesso un doppio segnale acustico. Assicurarsi che l'accensione sia disinserita e bloccare nuovamente il veicolo. Il veicolo NON può essere completamente bloccato finché non si chiudono perfettamente tutte le portiere, il cofano e il portellone.

Un segnale acustico di mancata chiusura verrà emesso anche se, al momento del bloccaggio, il sistema rileva un guasto del meccanismo di chiusura o di bloccaggio. Se l'errore di bloccaggio persiste, rivolgersi al proprio concessionario/riparatore autorizzato.