 更换轮胎后，始终将工具、楔块、千斤顶和被更换下来的轮胎稳妥地放置在其正确的存放位置。如果未稳妥存放这些物体，它们会在碰撞或翻车时飞出，可能导致受伤或死亡。

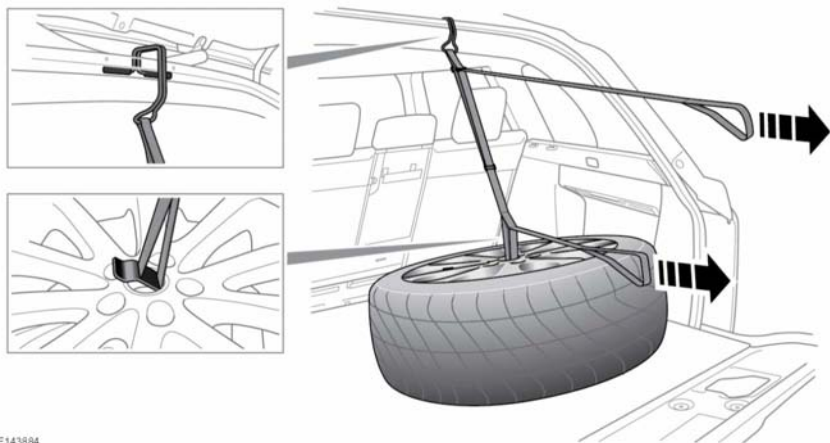

E143884

务必在顶升车辆之前，取下备胎。

注意：取下备胎之前，标记其存放位置。被更换下来的车轮必须正确稳妥地安放到安放备胎位置。

注意：并非所有车辆都安装有备胎提升辅助工具。有关更多信息，请联系您的经销商/授权维修厂。

1. 打开尾门。请参阅 7, 打开和关闭尾门。
2. 卸下装货区地板罩。
3. 卸下备胎固定螺栓。
4. 移除车辆千斤顶和备胎辅助提升工具。请参阅 231, 工具箱。
5. 连接辅助提升工具，如图所示。
 - 拉动上部束带以提升备胎。
 - 拉动下部束带以将备胎置于尾门上。

6. 移除工具并小心地将备胎从车辆中提升。

注意：逆向执行该程序可收起被更换的轮胎。

使用车轮楔块

 在升起车辆前，必须楔住拟拆卸车轮对角位置的车轮。

 务必使用合适的车轮楔块楔住车轮。将楔块放在车轮两侧，与要更换的车轮呈反角线方向。

 如果不可避免要在斜坡上顶升车辆，应将楔块放在不升起的车轴上的两个车轮的下坡侧。