

# 前座椅

- 座椅按摩（请参阅 69, 座椅按摩）。

## 前排座椅受限行程

- ❗ 如果在调整过程中座椅运动意外停止，检查并清除一切障碍物。

清除障碍物后，可按下列方法来重置座椅调整机构：

再次操作按钮，以继续中断的调整工作。当座椅运动恢复后，按住按钮，直至座椅沿该方向行进到行程结束位置。此时，可按正常方式调整座椅。

**注意：**如果未发现任何障碍物，但正常调整不能无中断地顺畅进行，请联系您的经销商/授权维修厂。

## 坐在正确位置

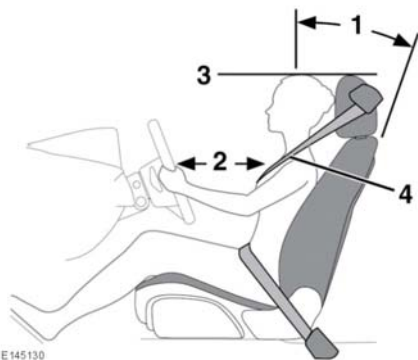

E145130

- ❗ 驾驶员或前排乘客不得在其座椅完全倾斜的状态乘车。

- ❗ 否则可导致车辆失控和人身伤害。

座椅、头枕、安全带和安全气囊都有助于保护使用者。正确使用这些装置会为您提供更安全保护。因此，请务必遵守以下事项：

1. 坐端正，使脊柱尽可能向后靠。为在发生事故时发挥安全带的最大优势，请勿过度倾斜座椅。
2. 请勿将驾驶员座椅移到离方向盘太近的位置。建议的最理想状况是在胸骨与方向盘安全气囊盖板之间至少保持 254 毫米（10 英寸）的距离。在正确位置握住方向盘，双臂微弯。
3. 调节头枕，使头枕顶部的高度与头顶的高度一致。
4. 让安全带处于您的颈部至肩膀的中间位置。束带应牢牢跨过臀部而非腹部。

确保驾车位置舒适，并使您能完全掌控车辆。

## 折叠扶手

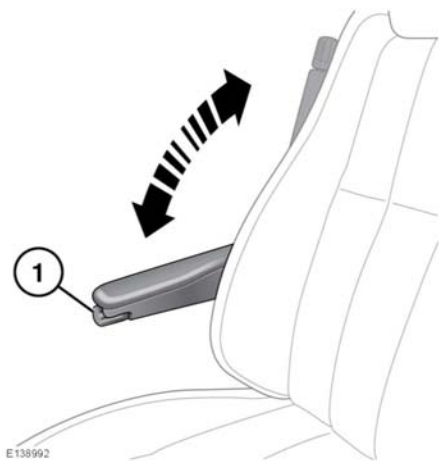

E138992

使用调节轮 (1) 将扶手设置至所需高度。折叠扶手可移动到竖直位置以便收起。