

ABMESSUNGEN UND BEFESTIGUNGSPUNKTE FÜR DIE ZUGSTANGE

Fahrzeuge ohne integrierte Trittstufe

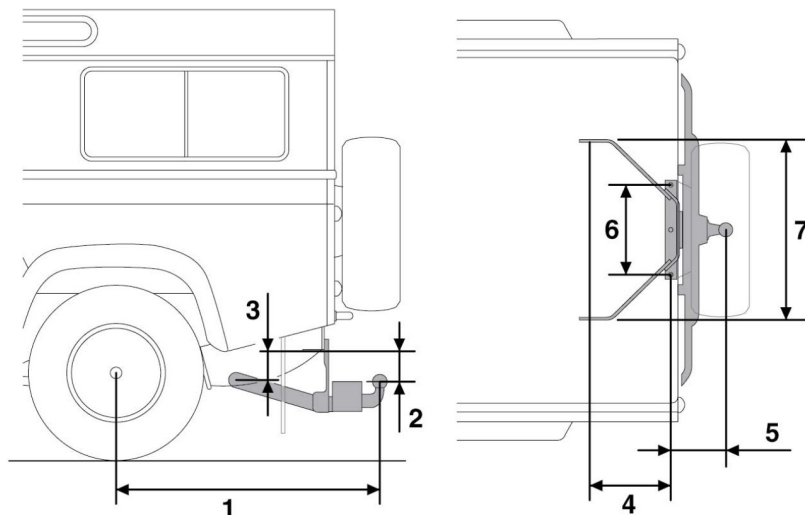

E135709

Hinweis: Die Abmessungen sind in Millimetern angegeben und beziehen sich auf die von Land Rover zugelassene Anhängerkupplung.

| | | 90 | 110 | 110* & 130 |
|---|---|-----|------|------------|
| 1 | Radmitte bis Mitte des Anhängerkupplungs-Kugelkopfs | 796 | 1005 | 1201 |
| 2 | Mitte der inneren Befestigungspunkte bis Mitte des Kugelkopfs | 86 | 86 | 86 |
| 3 | Mitte der inneren Anbauteile bis Mitte der äußeren Anbauteile | 86 | 82 | 85 |
| 4 | Mitte der inneren Anbauteile bis Mitte der äußeren Anbauteile | 208 | 301 | 301 |
| 5 | Mitte der inneren Anbauteile bis Mitte des Kugelkopfs | 107 | 107 | 303 |

| | | 90 | 110 | 110* & 130 |
|----------|---|-----------|------------|-----------------------|
| 6 | Abstand zwischen den Mittelpunkten der inneren Anbauteile | 313 | 313 | 313 |
| 7 | Abstand zwischen den Mittelpunkten der äußeren Anbauteile | 744 | 635 | 635 |

*110 (High-Capacity-Pickup).



Soll ein NATO-Haken oder eine Maul- und Zapfen-Anhängerkupplung montiert werden, diese nicht direkt am hinteren Querträger anbringen. Es muss unbedingt auch eine Adapterplatte montiert werden. Hierfür einen Händler bzw. autorisierten Servicebetrieb zu Rate ziehen.

Für die Anhängerkupplung können unterschiedliche Befestigungspunkte verwendet werden. Die genaue Lage der Punkte ist von der Art der Anhängerkupplung abhängig. Wenden Sie sich im Zweifelsfall an einen Händler bzw. autorisierten Servicebetrieb.

Fahrzeuge mit integrierter Trittstufe

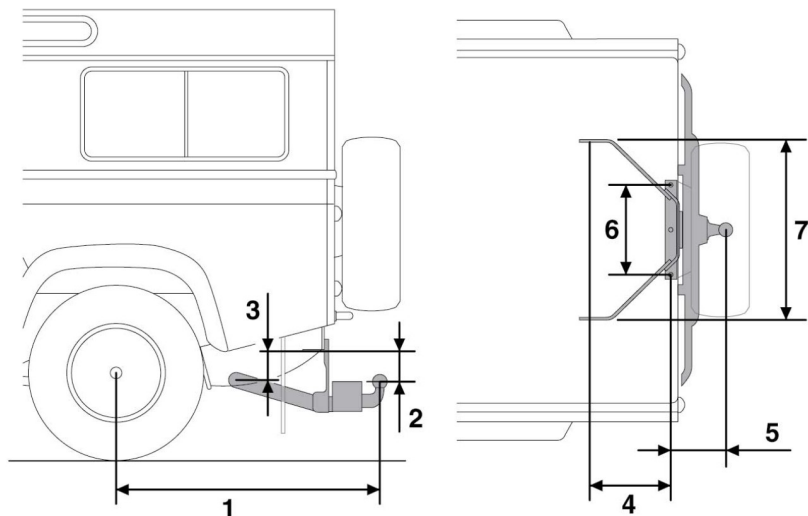

E135709

Hinweis: Die Abmessungen sind in Millimetern angegeben und beziehen sich auf die von Land Rover zugelassene Anhängerkupplung.

| | | 90 SW | 110 SW |
|----------|---|--------------|---------------|
| 1 | Radmitte bis Mitte des Anhängerkupplungs-Kugelkopfs | 850 | 1135 |
| 2 | Mitte der inneren Befestigungspunkte bis Mitte des Kugelkopfs | 36 | 36 |
| 3 | Mitte der inneren Anbauteile bis Mitte der äußeren Anbauteile | 137 | 85 |
| 4 | Mitte der inneren Anbauteile bis Mitte der äußeren Anbauteile | 213 | 301 |
| 5 | Mitte der inneren Anbauteile bis Mitte des Kugelkopfs | 238 | 238 |
| 6 | Abstand zwischen den Mittelpunkten der inneren Anbauteile | 313 | 313 |
| 7 | Abstand zwischen den Mittelpunkten der äußeren Anbauteile | 744 | 635 |