

## TRANSPORTIEREN VON LASTEN



Alle Gegenstände, die im Laderaum mitgeführt werden, müssen sicher verstaut werden. Lose Gegenstände können bei einem Unfall oder plötzlichen Manöver Verletzungen verursachen oder zum Tod führen.



Bei Verwendung eines Station Wagens zum Transportieren von Lasten, Folgendes beachten:  
Alle Rücksitze müssen umgeklappt und befestigt sein. Siehe **13, UMKLAPPEN UND AUFRICHTEN DER GETEILTEN RÜCKSITZE**, siehe auch **14, UMKLAPPEN UND AUFRICHTEN DER SEITLICH UMKLAPPBAREN RÜCKSITZE**. Die Last muss sich möglichst weit vorn befinden und sicher befestigt sein. Es wird empfohlen, hinter den Vordersitzen ein Gepäckschutzgitter anzubringen.



Wird im Laderaum eine Last transportiert, darauf achten, dass die Heckklappe bzw. die Hecktür geschlossen ist.

**Hinweis:** Eine Auswahl zugelassenen Zubehörs für die Sicherung von Gepäck/Last ist bei jedem Land Rover Händler bzw. autorisierten Servicebetrieb erhältlich.

## GEPÄCKVERANKERUNGEN

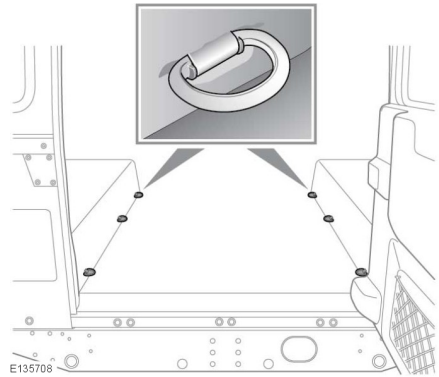

Bei einigen Fahrzeugen befinden sich im hinteren Kofferraumbereich Gepäckbefestigungsringe für die sichere Befestigung von Gegenständen.

## DACHGEPÄCKTRÄGER UND TRANSPORTVORRICHTUNGEN



Immer einen zugelassenen Dachgepäckträger verwenden und die Montageanleitung des Herstellers befolgen.



Für das Fahren im Gelände wird die Verwendung eines Dachgepäckträgers oder einer Lastvorrichtung nicht empfohlen. Lässt sich dies nicht vermeiden, alle Gegenstände herunternehmen, bevor seitlich über Hänge gefahren wird.

**Hinweis:** Eine Auswahl zugelassener Dachgepäckträgersysteme ist bei jedem Land Rover Händler bzw. autorisierten Servicebetrieb erhältlich.

Bei Verwendung eines Dachgepäckträgers oder einer Lastvorrichtung folgende Sicherheitsmaßnahmen einhalten:

# Transportieren von Lasten

- Darauf achten, dass die maximalen Achslasten und das zulässige Gesamtgewicht bei Verwendung eines Dachgepäckträgersystems nicht überschritten werden.
- Die maximale Dachlast beträgt 150 kg (330 lb). Bei der Berechnung der Dachlast muss das Gewicht des Dachgepäckträgers mitgerechnet werden.
- Nur Dachsysteme montieren, die für das Fahrzeug geeignet sind. Im Zweifelsfall einen Händler bzw. autorisierten Servicebetrieb zu Rate ziehen.
- Dachgepäckträger von Land Rover haben unterschiedliche Tragfähigkeiten. Das zu verwendende System überprüfen und die vorgegebene Tragfähigkeit nicht überschreiten.
- Lasten müssen innerhalb des Ladebereichs des Dachgepäckträgers gleichmäßig verteilt und befestigt werden.
- Die Last immer auch an den Seiten und nicht nur an den Querstreben befestigen.
- Durch einen beladenen Dachgepäckträger kann sich die Stabilität des Fahrzeugs verringern, insbesondere beim Durchfahren von Kurven und bei Seitenwind.