

E135713

1. Die beiden Teile des Wagenheberhebels zusammenstecken.
2. Darauf achten, dass der Federclip aus dem Loch herausragt.
3. Mit dem eingekerbten Ende des Hebels das Ventil des Wagenhebers schließen. Den Hebel auf das Ventil aufstecken und dieses bis zum Anschlag im Uhrzeigersinn drehen.
4. Den Hebel in die Aufnahme einstecken und drehen, um sie zu arretieren.
5. Zum Anheben des Wagenhebers Pumpbewegungen nach oben und unten ausführen.
6. Zum Ablassen des Wagenhebers den Hebel drehen und aus der Aufnahme herausziehen. Den Hebel auf das Ventil aufstecken und dieses langsam gegen den Uhrzeigersinn drehen. Der Wagenheber wird durch das Gewicht des Fahrzeugs heruntergedrückt.

WAGENHEBER-ANSATZPUNKTE

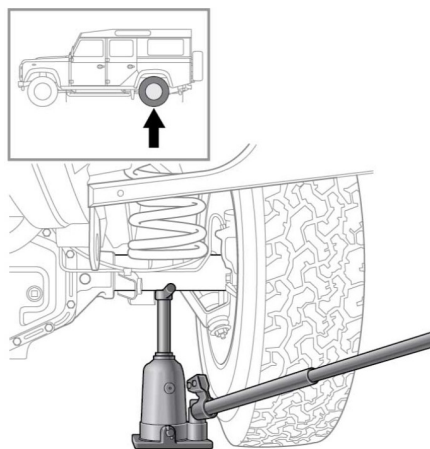
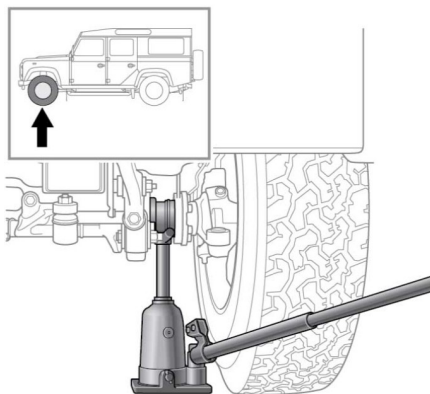

E135714

SICHERHEITSHINWEISE ZUM RADWECHSEL

Vor dem Anheben des Fahrzeugs bzw. vor einem Radwechsel sicherstellen, dass die folgenden Warnhinweise gelesen und eingehalten werden:



Immer an einem sicheren Ort abseits von Straße und Verkehr anhalten.