

STAUFÄCHER

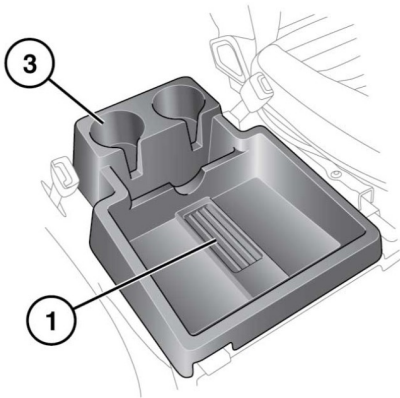

E135683

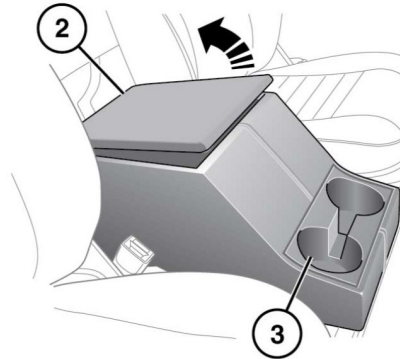

! Sicherstellen, dass alle im Fahrzeug aufbewahrten Gegenstände sicher verstaut sind und nicht unbefestigt im Fahrzeug herumliegen. Wird das Fahrzeug in einen Unfall verwickelt oder wird stark gebremst bzw. die Richtung abrupt geändert, können nicht befestigte Gegenstände Verletzungen verursachen.

1. Ablage.
2. Ablagefach.
3. Becher- und Flaschenhalter.

! Die Becher- und Flaschenhalter dürfen nur für weiche Behälter benutzt werden. Harte Behälter (Dosen, Metall, Keramik, harter Kunststoff usw.) können bei einem Unfall, einem plötzlichen Manöver oder einer Vollbremsung zu schweren Verletzungen führen.

! Keine offenen Getränkebehälter mitführen. Heiße Getränke können bei Verschütten das Fahrzeug beschädigen und auch schwere Verletzungen verursachen.

! Während der Fahrt nicht trinken oder die Getränkehalter benutzen. Dies könnte den Fahrer ablenken und zum Verlust der Kontrolle über das Fahrzeug führen.