

Lösen der Radmutternsicherungen

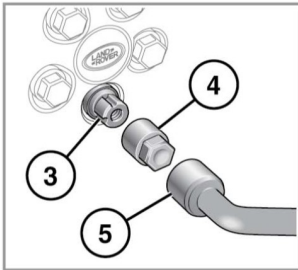

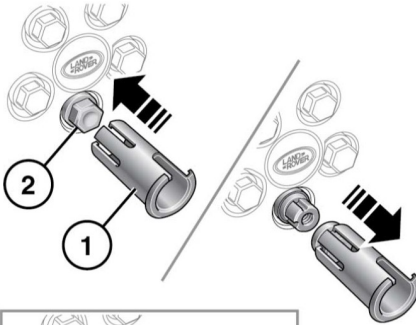

E135712

1. Das Ausbauwerkzeug **1** auf die Abdeckung der Radmutternsicherung **2** drücken. Darauf achten, dass es vollständig eingerastet ist.
2. Das Werkzeug gerade vom Rad abziehen, um die Abdeckung von der Radmutter abzunehmen.
3. Den Adapter **4** auf die freiliegende Radmutternsicherung **3** aufsetzen.
4. Zum Lösen der Radmutter den Radmutternschlüssel **5** auf den Adapter aufstecken.

Hinweis: Wird das Ausbauwerkzeug für die Abdeckung versehentlich auf eine normale Radmutter aufgesteckt, kann es nur durch Abdrehen der Radmutter gelöst werden. Der Radmutternschlüssel passt in das Ausbauwerkzeug für die Abdeckung und auf die Radmutter.

Hinweis: Den Radsicherungsadapter nach Gebrauch wieder im Werkzeugsatz aufbewahren.

VERWENDUNG DES WAGENHEBERS

-  **WARNUNG – NIEMAND DARF SICH TEILWEISE ODER GANZ UNTERHALB EINES FAHRZEUGS BEFINDEN, DAS VON EINEM WAGENHEBER ABGESTÜTZT WIRD.**
-  **Den Wagenheber in keinem Fall über einem Metallgitter oder Kanaldeckel aufstellen.**
-  **Sicherstellen, dass sich der Wagenheber in korrekter Stellung am Wagenheber-Ansatzpunkt befindet. Das Fahrzeug an keiner anderen Stelle anheben.**
-  **Den Flaschenwagenheber in keinem Fall an einer Fahrzeugseite ansetzen.**

Bevor der Wagenheber unter das Fahrzeug gestellt wird, muss bekannt sein, wie dieser funktioniert.