

## STARTEN DES MOTORS

**⚠** Den Motor niemals starten oder laufen lassen, wenn sich das Fahrzeug in einem geschlossenen Raum befindet. Abgase sind giftig und können bei Einatmung zu Bewusstlosigkeit und Erkrankung führen.

**!** Falls der Motor nicht startet, den Anlasser nicht weiter betätigen, da dies zum Entladen der Batterie führt.

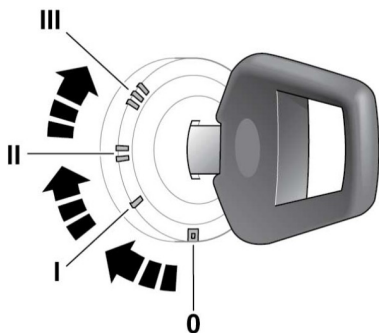

E135704

**Hinweis:** Beim Anlassen des Motors das Gaspedal nicht betätigen.

1. Den Zündschlüssel in die Stellung **II** drehen.
2. Warten, bis die Glühkerzen-Warnleuchte erlischt. Siehe **32, GLÜHKERZEN (ORANGE)**.
3. Das Kupplungspedal ganz durchtreten und den Zündschlüssel in die Stellung **III** drehen. Sobald der Motor angesprungen ist, den Schlüssel loslassen.

Wenn der Motor ausgeht oder nicht anspringt, den Schlüssel wieder in die Stellung **I** drehen und die Sequenz erneut durchlaufen.