

СЕКРЕТНЫЕ ГАЙКИ КРЕПЛЕНИЯ КОЛЕСА

Секретные гайки крепления колеса можно снимать и устанавливать только при помощи специального переходника из набора инструментов.

Примечание: На нижней стороне переходника выштампован кодировый номер. Убедитесь, что этот код записан в сервисной книжке, которая входит в комплект документации к автомобилю. Данный номер потребуется указать при заказе запасного переходника. Сервисная книжка должна храниться в надежном месте, но не вместе с автомобилем.

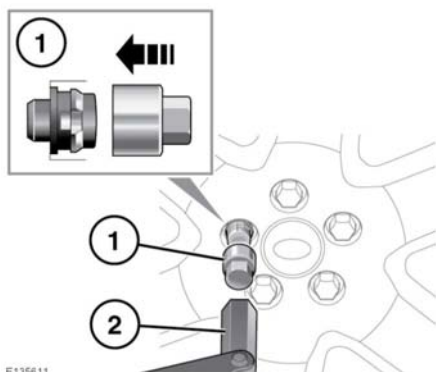

Для откручивания:

1. Надежно вставьте переходник в секретную гайку крепления колеса.
2. При помощи баллонного ключа отверните гайку колеса вместе с переходником.

Примечание: После использования положите переходник гайки крепления колеса в предназначенное для этого место в наборе инструментов.

ЗАМЕНА КОЛЕСА

1. Перед заменой колеса прочтите **ПРЕДУПРЕЖДЕНИЯ** и выполните их требования, см. раздел **313, ТЕХНИКА БЕЗОПАСНОСТИ ПРИ ЗАМЕНЕ КОЛЕС**.
2. Перед подъемом автомобиля ослабьте гайки крепления колеса при помощи баллонного ключа, повернув их на пол-оборота против часовой стрелки.
3. Установите домкрат под соответствующим гнездом. На автомобилях с пружинной подвеской эта точка находится на нижнем рычаге подвески, на автомобилях с пневматической подвеской – под шасси. См. **317, ТИП ДОМКРАТА И ГНЕЗД ДЛЯ УСТАНОВКИ ДОМКРАТА - ПНЕВМАТИЧЕСКАЯ ПОДВЕСКА** или **318, ТИП ДОМКРАТА И ГНЕЗД ДЛЯ УСТАНОВКИ ДОМКРАТА - ПРУЖИННАЯ ПОДВЕСКА**.
4. Поверните рукоятку домкрата по часовой стрелке, чтобы поднять головку домкрата и зафиксировать ее в точке установки. Убедитесь, что основание домкрата полностью опирается на поверхность дороги.
5. Медленно и равномерно поднимайте автомобиль домкратом. Избегайте быстрых и резких движений, которые могут привести к потере устойчивости автомобиля/домкрата.
6. Снимите колесные гайки и положите их вместе в надежное место, откуда они не смогут укатиться.