



-  Den Anhänger bzw. Wohnwagen vom Fahrzeug trennen.
-  Sicherstellen, dass alle Fahrzeuginsassen und Tiere das Fahrzeug verlassen haben und sich an einem sicheren Ort abseits der Straße befinden.
-  Wurde gerade erst mit dem Fahrzeug gefahren, die Bauteile der Abgasanlage erst berühren, nachdem sie abgekühlt sind.

Der Zugang zu einem der Nebelschlussleuchtengehäuse erfolgt von unterhalb und hinter dem hinteren Stoßfänger. Die Lampenfassung besteht aus einer schwarzen Kunststoffeinheit, welche die Glühlampe enthält. Es sind keine Werkzeuge erforderlich, aber eine Taschenlampe ist u. U. hilfreich.

1. Zum Herausnehmen der Lampenfassung die äußeren Flügel an der schwarzen Kunststoffeinheit zusammendrücken und die Fassung aus dem Gehäuse ziehen.
2. Zum Abziehen der Lampenfassung vom Stecker zuerst die Steckerverriegelung nach oben drücken.
3. Den Entriegelungsmechanismus eindrücken und gleichzeitig die Lampenfassung vom Stecker abziehen.

Hinweis: In der Lampenfassung befinden sich drei Führungsnasen. Beim Einbau der neuen Lampeneinheit müssen die Nasen korrekt in den Stecker greifen.

Der Wiedereinbau erfolgt in umgekehrter Reihenfolge des Ausbaus. Die Steckerverriegelung muss heruntergedrückt und die Lampeneinheit muss sicher in das Nebelschlussleuchtengehäuse eingerastet sein.

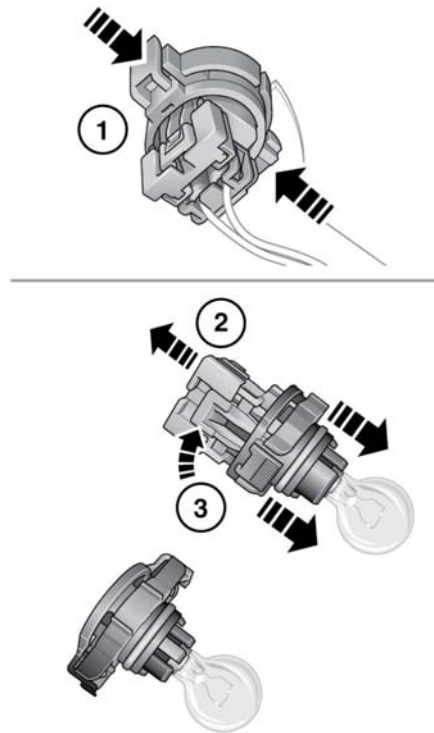

E150362

SCHEIBENWISCHER-SERVICESTELLUNG

Vor dem Auswechseln eines Frontscheibenwischerblatts müssen die Wischerarme wie folgt auf die Servicestellung gestellt werden:

Hinweis: Während des Auswechselns der Wischerblätter muss der Smart Key im Fahrzeug verbleiben.

1. Die Zündung muss ausgeschaltet sein.
2. Die Zündung ein- und anschließend wieder ausschalten.