

## AUSBAUEN DER SCHEINWERFER

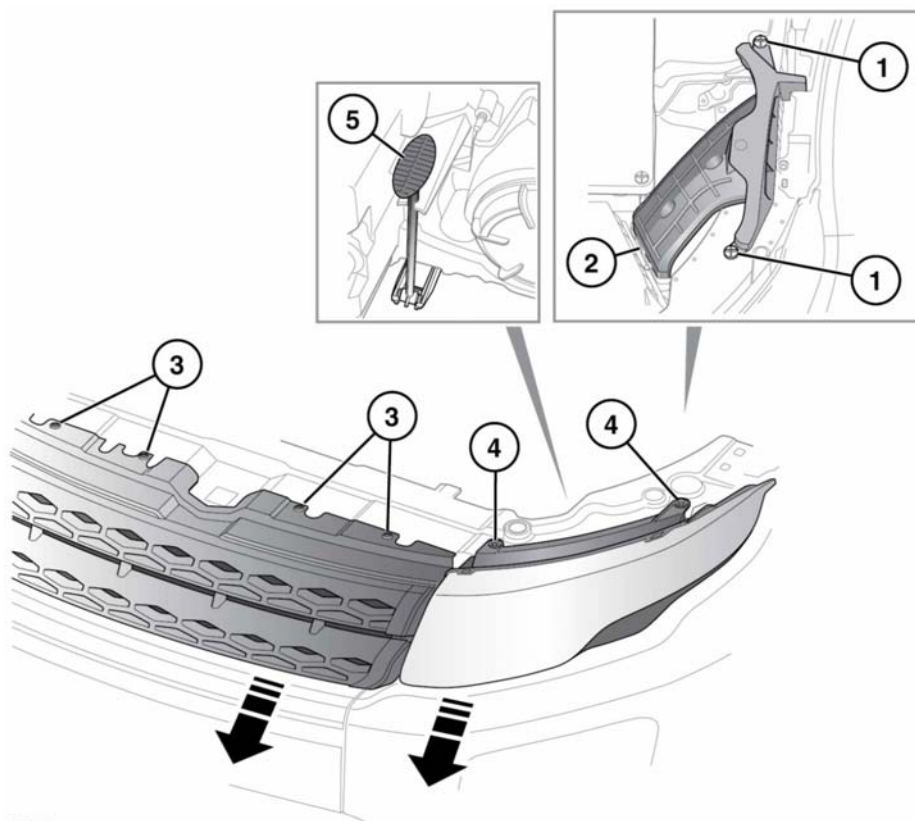

E150355

Verschieben der linken Scheinwerfer-Baugruppe, um Zugang zu den Glühlampen zu erhalten:

1. Die beiden Kunststoff-Befestigungselemente entfernen.
2. Den Kanal zum Lösen vom Luftkasten nach oben ziehen. Dadurch entsteht mehr Raum zum Arbeiten.
3. Die vier Befestigungselemente des Kühlergrills entfernen.
4. 2 Befestigungsschrauben entfernen.
5. Auf der Rückseite der Scheinwerfer-Baugruppe den T-Griff des Entriegelungsmechanismus hochziehen und festhalten, dabei die Scheinwerfer-Baugruppe um 40 mm nach vorn schieben.

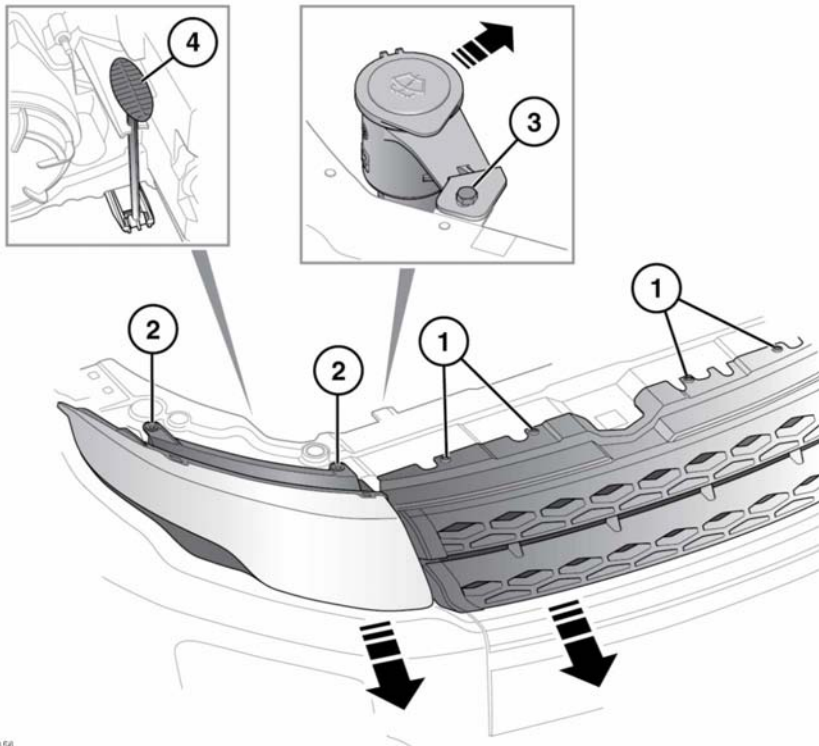

E150356

Verschieben der rechten Scheinwerfer-Baugruppe, um Zugang zu den Glühlampen zu erhalten:

1. Die vier Befestigungselemente des Kühlergrills entfernen.
2. 2 Befestigungsschrauben entfernen.
3. Das Befestigungselement entfernen und anschließend den Einfüllstutzen nach hinten bewegen. Dadurch entsteht mehr Raum für den Zugang zu den Glühlampenfassungen.
4. Auf der Rückseite der Scheinwerfer-Baugruppe den T-Griff des Entriegelungsmechanismus hochziehen und festhalten, dabei die Scheinwerfer-Baugruppe um 40 mm nach vorn schieben.