

Ausbauen der Glühlampe rechts:

Um mehr Raum für den Zugang zu erhalten, das Verfahren zum Verschieben der rechten Scheinwerfer-Baugruppe befolgen.

Auf der Rückseite der Scheinwerfer-Baugruppe das Blinker-Glühlampengehäuse zum Ausbauen gegen den Uhrzeigersinn drehen.

AUSTAUSCHEN DER GLÜHLAMPEN DER HINTEREN BLINKLEUCHTEN UND DES RÜCKFAHRSCHLEUCHTENS

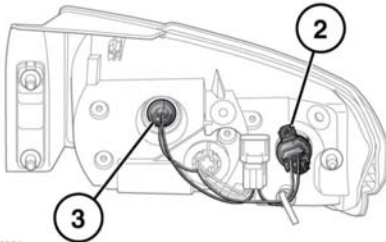
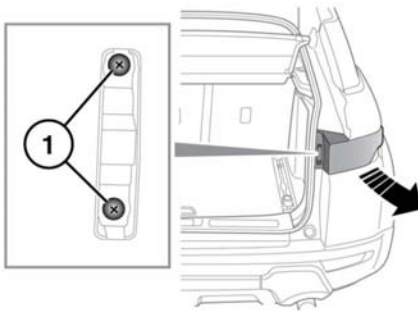

E150361

1. Die beiden Befestigungselemente entfernen.
2. Blinkleuchte:
 - Zum Herausnehmen der Lampenfassung die äußeren Flügel an der schwarzen Kunststoffeinheit zusammendrücken und die Fassung aus dem Gehäuse ziehen.

- Den Entriegelungsmechanismus eindrücken und gleichzeitig die Lampenfassung vom Stecker abziehen.
- Der Wiedereinbau erfolgt in umgekehrter Reihenfolge des Ausbaus. Die Steckerverriegelung muss heruntergedrückt und die Lampeneinheit muss sicher in das Nebelschlussleuchtengehäuse eingerastet sein.

Hinweis: In der Lampenfassung befinden sich drei Führungsnasen. Beim Einbau der neuen Lampeneinheit müssen die Nasen korrekt am Stecker ausgerichtet werden.

3. Rückfahrleuchte:

Die Glühlampenfassung gegen den Uhrzeigersinn drehen und daran ziehen, um sie von der Leuchten-Baugruppe abzunehmen. Die Fassung festhalten, anschließend die Glühlampe in die Fassung drücken und gegen den Uhrzeigersinn drehen, um die Glühlampe zu lösen. Die Glühlampe zum Herausnehmen nach oben ziehen.

AUSTAUSCHEN DER GLÜHLAMPEN DER NEBELSCHLUSSEUCHE

- ⚠ Immer an einem sicheren Ort abseits von Straße und Verkehr anhalten.
- ⚠ Die Feststellbremse anziehen. Bei Fahrzeugen mit Automatikgetriebe die Parkstellung (P) wählen; bei Fahrzeugen mit Schaltgetriebe den ersten Gang oder den Rückwärtsgang einlegen.
- ⚠ Die Warnblinkanlage einschalten.
- ⚠ Ein Warndreieck im vorgeschriebenen Abstand hinter dem Fahrzeug und in Richtung des nachfolgenden Verkehrs aufstellen.