



ИСПОЛЬЗОВАНИЕ ПРОТИВОУТКАТНЫХ КОЛОДОК

Примечание: Колодки не входят в набор инструментов.

Колодки – это важное дополнение к автомобильному набору инструментов. При использовании колодок руководствуйтесь следующими рекомендациями.

 **Прежде чем поднимать автомобиль, необходимо заблокировать колодками колесо, диагонально противоположное снимаемому.**

 **Всегда блокируйте колеса с помощью подходящих противоуткатных колодок. Поставьте упоры с обеих сторон колеса, расположенного по диагонали от заменяемого колеса.**

 **Если приходится поднимать автомобиль домкратом на небольшом склоне, поместите упоры под оба колеса на мосту, который не поднимается.**

СЕКРЕТНЫЕ ГАЙКИ КРЕПЛЕНИЯ КОЛЕСА

Секретные гайки крепления колеса можно снимать только при помощи специального переходника, входящего в набор инструментов.

Примечание: При поставке нового автомобиля переходник может находиться в перчаточном ящике. Его следует сразу же поместить в набор инструментов.



Примечание: На нижней стороне переходника выштампован кодový номер. Данный номер потребуется указать при заказе запасного переходника. Запишите номер и храните его в надежном месте, но не в автомобиле.

1. Надежно вставьте переходник в секретную гайку крепления колеса.
2. Установите баллонный ключ на переходник и поверните гайку колеса на полоборота против часовой стрелки.
3. После поднятия автомобиля домкратом открутите замковую гайку.

Примечание: После использования положите переходник гайки крепления колеса в предназначенное для этого место в наборе инструментов.

ЗАМЕНА КОЛЕСА

Перед подъемом автомобиля или заменой колеса прочтите и соблюдайте следующие инструкции:

-  **Убедитесь, что домкрат стоит на твердой горизонтальной поверхности.**
-  **Не подкладывайте ничего между домкратом и поверхностью земли, и между домкратом и автомобилем.**
-  **Устанавливайте домкрат сбоку автомобиля, на одной оси с соответствующей точкой поддомкрачивания.**

- ⚠ Не поднимайте автомобиль, пока площадка домкрата не встанет на место в гнезде для домкрата. Устанавливайте домкрат, используя только предусмотренные для этого гнезда.
- ⚠ **ПРЕДУПРЕЖДЕНИЕ – ЗАПРЕЩАЕТСЯ НАХОДИТЬСЯ ПОЛНОСТЬЮ ИЛИ ЧАСТИЧНО ПОД ПОДНЯТЫМ АВТОМОБИЛЕМ, КОТОРЫЙ УДЕРЖИВАЕТСЯ ТОЛЬКО ДОМКРАТОМ.**
- ⚠ Соблюдайте меры предосторожности при откручивании колесных гаек. Если баллонный ключ неправильно установлен, он может соскользнуть, а гайка может внезапно провернуться. Кроме того, непредвиденное движение может привести к травме.
- ⚠ Соблюдайте меры предосторожности при подъеме запасного колеса и снятии проколотого колеса. Колеса тяжелые, поэтому при неправильном обращении могут стать причиной травмы.
- ⚠ Не запускайте двигатель и не оставляйте автомобиль с работающим двигателем, когда он опирается только на домкрат.
- ⓘ Используйте только указанные ниже гнезда для установки домкрата, чтобы исключить риск повреждения автомобиля.

Примечание: Автомобиль может быть оборудован кренометром, который включает сигнализацию, если после запираения автомобиль наклоняется в каком-либо направлении. Чтобы запереть двери на время замены колеса и не включать сигнализацию, можно временно отключить кренометр. См. 22, **ДАТЧИК НАКЛОНА.**

Перед подъемом автомобиля ослабьте гайки крепления колеса при помощи баллонного ключа, повернув их на пол оборота против часовой стрелки.

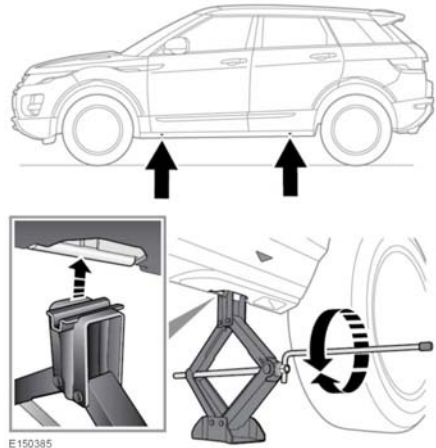

E 150385

1. Установите домкрат под рекомендованной точкой поддомкрачивания.

Примечание: Не допускайте контакта домкрата с порогом в любой другой точке, так как это может привести к его повреждению.

Примечание: на порогах тюнингового пакета Sports нанесены стрелки, указывающие на гнезда для установки домкрата.

2. Установите рукоятку домкрата в рабочее положение. Установите колесный ключ на наконечник поворотного рычага.
3. Вращая рукоятку по часовой стрелке, поднимите домкрат, чтобы штифт домкрата вошел в точку поддомкрачивания.
4. Продолжайте поднимать автомобиль, пока колесо не оторвется от поверхности земли.
5. Снимите колесные гайки и положите их вместе в надежное место, откуда они не смогут укатиться.
6. Снимите колесо и положите в сторону. Не кладите колесо лицевой стороной вниз, это может повредить отделку.
7. Установите временное запасное колесо на ступицу.
8. Снова установите колесные гайки и слегка затяните их. Убедитесь, что колесо ровно садится на ступицу.
9. Убедившись в отсутствии препятствий под автомобилем, медленно и равномерно опустите его.
10. После того, как все колеса встанут на поверхность, уберите домкрат и полностью затяните гайки крепления колеса. Гайки крепления колеса следует затягивать в определенной последовательности (см. рисунок ниже) моментом 133 Нм (98 фунто-футов).

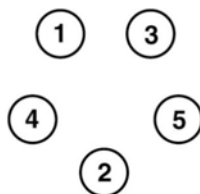

E153421

Примечание: Если не было возможности замерить момент затяжки гаек крепления колеса непосредственно при его замене, их требуется как можно быстрее затянуть требуемым моментом.

Как можно быстрее проверьте и отрегулируйте давление в шине.