

CONNEXION D'UN APPAREIL (SYSTÈME STANDARD)

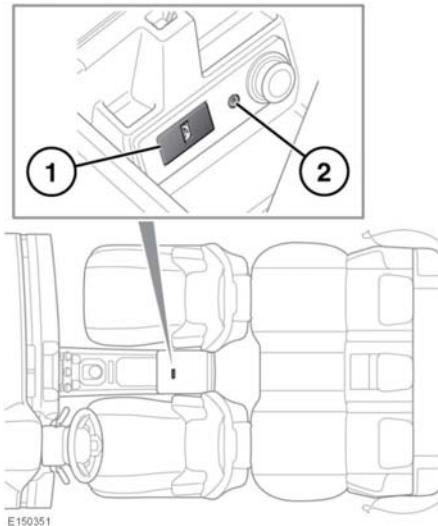

1. Prise USB/iPod
2. Prise AUX 3,5 mm.

Branchez l'appareil sur la prise appropriée.

Remarque : utilisez le câble fourni avec votre appareil multimédia pour le branchement à la prise USB.

Lorsqu'un iPod est connecté, la lecture reprend à l'endroit où elle s'était arrêtée, à condition que la batterie de l'iPod soit bien chargée.

COMPATIBILITE DES TÉLÉPHONES (SYSTÈME STANDARD)

Veuillez consulter la section consacrée à la propriété du site Internet Land Rover www.landrover.com, pour une liste des téléphones compatibles.

Remarque : les téléphones équipés de la connexion Bluetooth® répertoriés ont fait l'objet de tests de compatibilité avec les véhicules Land Rover. Leurs performances peuvent varier selon la version du logiciel du téléphone, l'état de la batterie du téléphone, l'étendue de la couverture et le fournisseur de réseau. Les téléphones sont garantis par leur fabricant respectif, non par Land Rover.

Si le téléphone mobile est compatible Bluetooth® profil main libre (HFP), d'autres fonctions sont disponibles telles qu'une indication de pile et de puissance de signal. Reportez-vous à l'écran du téléphone portable pour déterminer ces éléments.

SÉCURITÉ DU TÉLÉPHONE (SYSTÈME STANDARD)



Éteignez votre téléphone dans les zones où le risque d'explosion est élevé. Il s'agit entre autres des stations-service, dépôts de carburant et usines chimiques, ainsi que des endroits où l'air est chargé de vapeurs de carburant, produits chimiques ou poudre métallique.



Rangez toujours votre téléphone mobile dans un endroit sûr.



L'utilisation du téléphone peut parfois interférer avec le fonctionnement d'un stimulateur cardiaque ou d'une prothèse auditive. Consultez votre médecin ou le fabricant pour savoir si tous les passagers de votre véhicule, vous y compris, sont suffisamment protégés contre les risques liés à l'énergie haute fréquence.