

**Remarque :** ne mettez pas les doigts sur le dos de la poignée tout en appuyant sur le capteur : ceci empêcherait le verrouillage du véhicule.

Les feux de détresse clignotent une fois pour confirmer le verrouillage.

- Pour un double verrouillage, effleurez uniquement le capteur de serrure (1) deux fois dans les 3 secondes sans saisir la poignée de porte.

**Remarque :** ne mettez pas les doigts sur le dos de la poignée tout en appuyant sur le capteur : ceci empêcherait le verrouillage du véhicule.

Les feux de détresse clignotent deux fois pour confirmer l'opération (le second clignotement étant plus long). Un signal sonore peut également retentir (si la fonction est activée).

**Remarque :** si vous verrouillez sans clé le véhicule alors qu'une ou plusieurs portes, le capot ou le hayon ne sont pas bien fermés ou que le contact est établi, le véhicule ne se verrouille PAS. AUCUN signal sonore d'erreur de verrouillage ne retentit. Les feux de détresse ne clignotent PAS et les rétroviseurs (si la fonction est activée) ne se replient PAS. Vérifiez que toutes les portes, le capot et le hayon sont correctement fermés. Veillez à couper le contact et verrouillez à nouveau le véhicule. Si l'erreur de verrouillage persiste, consultez votre concessionnaire/réparateur agréé.

## PROTECTION DE L'INTÉRIEUR DU VÉHICULE

La fonction de protection de l'habitacle du système complet d'alarme peut être désactivée temporairement par le biais de l'option **Capt. syst. alarme** du menu **Config. véhicule**. Voir page 44, **MENU DU TABLEAU DE BORD**.

**Remarque :** si la protection de l'espace intérieur est temporairement désactivée, elle se réactive automatiquement dès que le double verrouillage est à nouveau appliqué au véhicule avec la clé intelligente.

## ALARME SONORE DE DÉBRANCHEMENT DE LA BATTERIE

Sur certains marchés, une alarme sonore de débranchement de la batterie est montée sur le véhicule. Ce dispositif retentit s'il est déconnecté ou si la batterie du véhicule est débranchée alors que le système de sécurité est armé.

## CAPTEUR D'INCLINAISON

Le capteur d'inclinaison détecte toute modification de l'angle du véhicule par rapport au sol. Lorsque l'alarme est armée et le double verrouillage appliqué, l'alarme d'inclinaison se déclenche dès que l'angle du véhicule au sol change.

**Remarque :** les capteurs d'inclinaison peuvent être temporairement désactivés avant le verrouillage du véhicule. Voir page 44, **MENU DU TABLEAU DE BORD**. Les capteurs sont automatiquement activés lorsque vous appliquez le double verrouillage avec la clé intelligente.

## SERRURES ET LEVIERS D'OUVERTURE DE PORTE

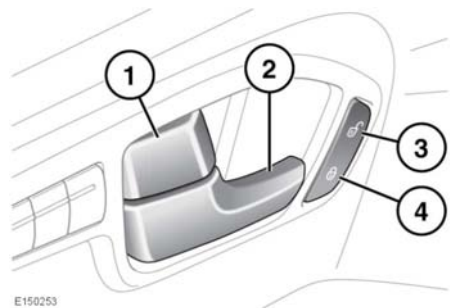

E150253

## Sortie du véhicule

1. Enfoncez le bouton de verrouillage pour verrouiller une porte. Tirez sur le bouton pour le déverrouillage. Il suffit d'actionner les boutons de verrouillage de porte avant pour verrouiller ou déverrouiller toutes les portes.
2. Tirez sur un bouton de déverrouillage pour ouvrir une porte avant.  
Pour déverrouiller et ouvrir une porte arrière, commencez par actionner le bouton de serrure puis tirez sur le bouton de déverrouillage.
3. Appuyez sur le bouton de déverrouillage principal pour déverrouiller toutes les portes et le hayon.
4. Toutes les portes étant fermées, appuyez sur le bouton de verrouillage principal pour verrouiller toutes les portes et le hayon.

**Remarque :** si la voiture a été verrouillée à l'aide de la clé intelligente, le bouton d'ouverture intérieur permet de déverrouiller uniquement la porte correspondante. Si la porte est ouverte, l'alarme retentit.

**Remarque :** si le véhicule a été verrouillé à double tour, les boutons intérieurs de déverrouillage de porte ne fonctionnent pas. Le véhicule doit être déverrouillé à l'aide de la clé intelligente.